

סטודנטים יקרים

לפניכם ספר תרגילים בקורס מבוא לסטטיסטיקה והסתברות א'.
הספר הוא חלק מקורס חדשני וראשון מסוגו בארץ בנושא זה,
המועבר ברשת האינטרנט On-line.

הקורס באתר כולל פתרונות מלאים לספר התרגילים, וכן את
התיאוריה הרלוונטית לכל נושא ונושא.

**הקורס כולו מוגש בסרטוני וידאו המלווים בהסבר קולי, כך שאתם
רואים את התהליכים בצורה מובנית, שיטתית ופשוטה, ממש כפי
שנעשה בשיעור פרטי, לדוגמה [לחצו כאן](#).**

את הקורס בנה מר ברק קנדל, מרצה מבוקש במוסדות אקדמיים
שונים ובעל ניסיון עתיר בהוראת המקצוע.

אז אם אתם עסוקים מידי בעבודה, סובלים מלקויות למידה, רוצים
להצטיין או פשוט אוהבים ללמוד בשקט בבית, אנחנו מזמינים אתכם
לחויית לימודים יוצאת דופן וחדשה לחלוטין, היכנסו עכשיו לאתר
www.gool.co.il.

GOOL
בשביל התירגול

אנו מאחלים לכם הצלחה מלאה בבחינות

צוות האתר GooL

גול, בשביל התירגול...

לפתרון מלא בסרטון וידאו היכנסו ל- www.GooL.co.il
כתב ופתר - ברק קנדל ©

תוכן

3.....	פרק 1 - סטטיסטיקה תיאורית - הקדמה
6.....	פרק 2 - סטטיסטיקה תיאורית - הצגה של נתונים
14.....	פרק 3 - סטטיסטיקה תיאורית - גבולות מדומים וגבולות אמתיים
16.....	פרק 4 - סטטיסטיקה תיאורית - סכימה
19.....	פרק 5 - סטטיסטיקה תיאורית - מדדי מיקום מרכזי
30.....	פרק 6 - סטטיסטיקה תיאורית - מדדי פיזור: הטווח, השונות וסטיית התקן
35.....	פרק 7 - סטטיסטיקה תיאורית - מדדי פיזור - טווח בין-רבעוני
38.....	פרק 8 - סטטיסטיקה תיאורית - מדדי מיקום יחסי - ציון תקן
41.....	פרק 9 - סטטיסטיקה תיאורית - מדדי מיקום יחסי - אחוזונים במחלקות
46.....	פרק 10 - סטטיסטיקה תיאורית - טרנספורמציה לינארית
49.....	פרק 11 - סטטיסטיקה תיאורית - שאלות מסכמות
58.....	פרק 12 - מדדי קשר - מדד הקשר הלינארי (פירסון)
66.....	פרק 13 - מדדי קשר - רגרסיה ליניארית
69.....	פרק 14 - בעיות בסיסיות בהסתברות
74.....	פרק 15 - פעולות בין מאורעות (חיתוך ואיחוד), מאורעות זרים ומכילים
83.....	פרק 16 - הסתברות מותנית - במרחב מדגם אחד
86.....	פרק 17 - הסתברות מותנית - מרחב לא אחד
89.....	פרק 18 - דיאגרמת עצים, נוסחת בייס ונוסחת ההסתברות השלמה
95.....	פרק 19 - תלות ואי תלות בין מאורעות
99.....	פרק 20 - שאלות מסכמות בהסתברות
103.....	פרק 21 - המשתנה המקרי הבדיד - פונקציית ההסתברות
107.....	פרק 22 - המשתנה המקרי הבדיד - תוחלת, שונות וסטיית תקן
111.....	פרק 23 - המשתנה המקרי הבדיד - טרנספורמציה לינארית
115.....	פרק 24 - תוחלת ושונות של סכום משתנים מקריים
118.....	פרק 25 - התפלגויות בדידות מיוחדות - התפלגות בינומית
123.....	פרק 26 - התפלגויות רציפות מיוחדות - התפלגות נורמלית
132.....	פרק 27 - רווחי סמך
139.....	פרק 28 - בדיקת השערות - מבחנים פרמטרים

פרק 1 - סטטיסטיקה תיאורית - הקדמה

רקע:

בסטטיסטיקה תיאורית אנו חוקרים קבוצה מסוימת. הקבוצה יכולה להיות קבוצת ילדים בגן, קבוצת מניות בתיק, כלל התושבים בעיר מסוימת וכולי. בין ישות לישות בקבוצה ישנם גורמים היכולים לקבל מספר ערכים. גורמים אלה נקראים משתנים. למשל, בין מניה למניה בתיק משתנה התשואה היומית של המניה, הוותק של המניה, תחום המניה וכדומה.

בסטטיסטיקה תיאורית אנחנו נתבונן בקבוצה מסוימת ובתוך הקבוצה הזו נאסוף נתונים לגבי משתנה מסוים ונלמד להציג את הנתונים ולנתח אותם מכל מיני אספקטים.

דוגמה:

בתיק מניות 10 מניות. מנהל התיק פרסם את התשואה של כל מניה בשנת 2011.

מי הקבוצה הנחקרת?

מה גודל הקבוצה?

מה המשתנה הנחקר?

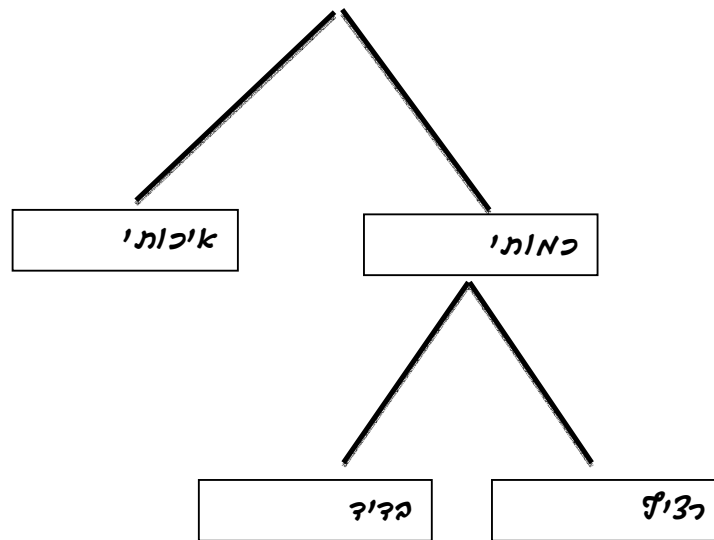
סוגי משתנים:

משתנה איכותי הוא משתנה שלערכיו אין משמעות של יותר או פחות, אין עניין כמותי לערכים המתקבלים.

כמו: מקום מגורים של אדם (רעננה, תל אביב, אשדוד..)

מין האדם (זכר, נקבה)

מצב משפחתי (רווק, נשוי, גרוש, אלמן)

משתנה כמותי הוא משתנה שערכיו הם מספרים להם יש משמעות כמותית כמו: גובה אדם בס"מ, ציון בבחינה וכדומה.

את המשתנה הכמותי נסווג לשני סוגים:

משתנה בדיד: משתנה שערכיו מתקבלים מתוך סידרה של ערכים אפשריים. כמו: מספר ילדים למשפחה (1,2,3..)

ציון בבחינה (מ 0 ועד 100 בקפיצות של 1)

הערה:

משתנה רציף: משתנה שערכיו מתקבלים מתוך אינסוף ערכים בתחום מסוים, הערכים מתקבלים ברצף וללא קפיצות של ערכים.

כמו: גובה בס"מ – אם למשל, הגובה הנמוך ביותר הוא 150 ועד 190 ס"מ בקבוצה הגבהים הם ברצף. גם בין 160 ל 161 ס"מ יש רצף אינסופי של ערכים אפשריים לגובה (160.33 ס"מ הוא גם גובה אפשרי)

משקל בק"ג, מהירות בקמ"ש וכולי.

תרגילים:

1. סווג את המשתנים הבאים לפי: איכותי / כמותי בדיד / כמותי רציף:
- מספר הדירות בבניין.
 - גיל אדם בשנים.
 - אחוז האבטלה בעיר.
 - מקצוע לימוד מועדף.
2. להלן התפלגות מספר האיחורים לעבודה בחודש של העובדים בחברת "סטאר".
בחברה 200 עובדים.

מספר העובדים	מספר האיחורים
17	0
23	1
85	2
50	3
25	4

- מהו המשתנה הנחקר כאן?
 - האם מדובר במשתנה איכותי או כמותי? אם הוא כמותי האם הוא בדיד או רציף?
3. לפניכם רשימה של משתנים כמותיים. ציין ליד כל משתנה אם הוא רציף או בדיד.
- שכר עובד בש"ח.
 - ציון בחינת בגרות.
 - תוצאה בהטלת קובייה.
 - מהירות ריצה בתחרות.
 - שיעור התמיכה בממשלה.

פרק 2 - סטטיסטיקה תיאורית - הצגה של נתונים

רקע:

דרכים להצגת נתונים שנאספו :

א. רשימה של תצפיות:

התצפית היא הערך שנצפה עבור ישות מסוימת בקבוצה. רושמים את התצפיות שהתקבלו כרשומה, יעיל שיש מספר מועט של תצפיות. ההצגה הזו רלבנטית לכל סוגי המשתנים. למשל, להלן מספר החדרים בבניין בן 5 דירות :

3 4 3 5 4

ב. טבלת שכיחויות בדידה :

שם המשתנה X -	שכיחות $f(X)$ -	שכיחות יחסית באחוזים
X_1	f_1	$\frac{f_1}{N} \times 100$
X_2	f_2	$\frac{f_2}{N} \times 100$
X_3	f_3	$\frac{f_3}{N} \times 100$
\vdots	\vdots	\vdots
X_k	f_k	$\frac{f_k}{N} \times 100$
סה"כ	$N = \sum_{i=1}^k f_i$	100%

רושמים את התצפיות בטבלה שבה עמודה אחת מבטאת את ערכי המשתנה והשנייה את השכיחות. יעיל עבור משתנה איכותי וכמותי בדיד וכשיש מספר רב של תצפיות. לא יעיל למשתנה כמותי רציף.

למשל, להלן התפלגות הציונים בכיתה מסוימת:

$\frac{f_i}{n}$	F_i	מספר התלמידים – השכיחות- f	הציון- X
$0.08=2/25$	2	2	5
$0.16=4/25$	6	4	6
$0.32=8/25$	14	8	7
$0.2=5/25$	19	5	8
$0.16=4/25$	23	4	9
$0.08=2/25$	25	2	10

שכיחות מצטברת – צבירה של השכיחויות: F_i - השכיחות המצטברת נותנת כמה תצפיות קטנות או שוות לערך.

שכיחות יחסית (פרופורציה) – השכיחות מחולקת לכמות התצפיות הכללי: $\frac{f_i}{n}$ - איזה חלק מהתצפיות בקבוצה שוות לערך.

ג. טבלת שכיחויות במחלקות:

משתמשים שהמשתנה כמותי רציף או כאשר יש מספר ערכים רב במשתנה הבדיד וטבלת שכיחויות תהיה ארוכה מידי.
למשל, נתנו לקבוצת ילדים לבצע משימה מסוימת ובדקו את התפלגות זמן ביצוע המשימה בדקות.
להלן ההתפלגות שהתקבלה:

מספר הילדים	זמן בדקות
20	0.5-3.5
18	3.5-9.5
14	9.5-19.5
8	19.5-29.5

ד. **דיאגרמת עוגה :**

זהו התיאור הגרפי של משתנה איכותי. בדיאגרמת עוגה כל ערך במשתנה מקבל "נתח" יחסי מהעוגה. הנתח בעוגה פרופורציוני לשכיחות היחסית של ערך המשתנה בנתונים.

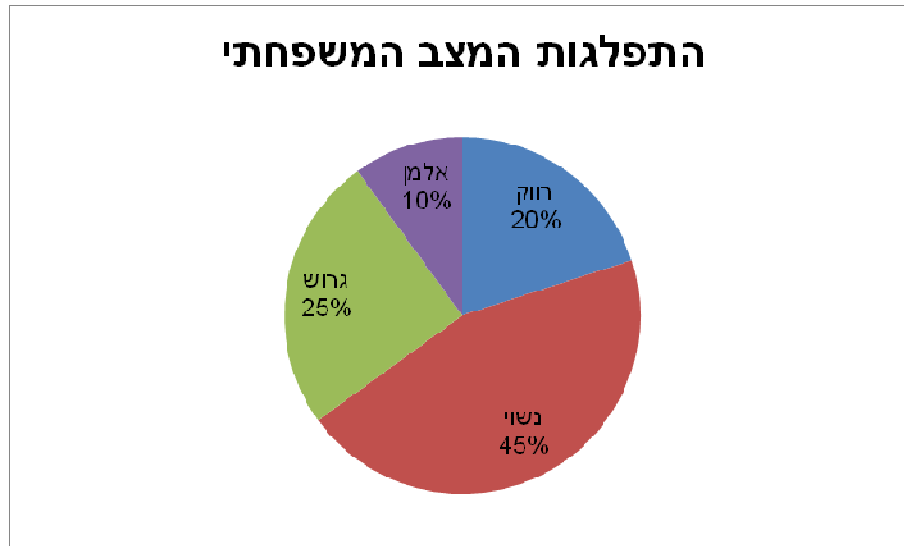

ה. **דיאגרמת מקלות :**

הציר האופקי הוא הציר של המשתנה הציר האנכי של השכיחות – הגובה של המקל מעיד על השכיחות. רלבנטי למשתנה כמותי בדיד. לא נהוג להשתמש בתיאור למשתנה איכותי וכמו כן לא למשתנה כמותי רציף. כמו כן בסולמות מדידה עבור משתנה מסולם סדר.

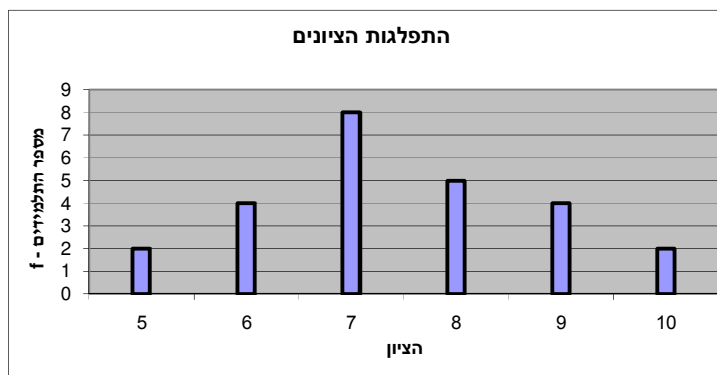

היסטוגרמה :

ההיסטוגרמה היא הדרך הגרפית כדי לתאר טבלת שכיחויות במחלקות. רלבנטית למשתנה כמותי רציף. בהיסטוגרמה ציר האופקי הוא הציר של המשתנה וציר האנכי הוא הציר של הצפיפות. הצפיפות מחושבת בכל מחלקה על ידי חלוקת השכיחות ברוחב של כל המחלקה והיא נותנת את מספר התצפיות הממוצע בכל מחלקה ליחידה. אם המחלקות הן שוות ברוחב, ניתן לשרטט את ההיסטוגרמה לפי השכיחות ואין צורך בצפיפות.

			X		
צפיפות	מצטברת	שכיחות	אמצע	רוחב	
6.6667	20	20	2	3	0.5 - 3.5
3	38	18	6.5	6	3.5 - 9.5
1.4	52	14	14.5	10	9.5 - 19.5
0.8	60	8	24.5	10	19.5 - 29.5

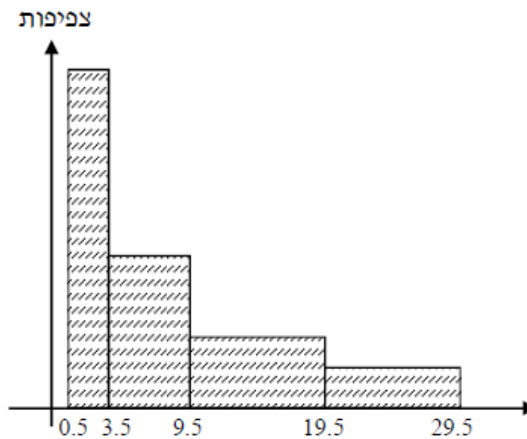

פוליגון-מצולעון : אם נחבר את אמצע קצה כל מלבן בקווים ישרים. נותן מראה חזותי לצורה של התפלגות המשתנה.

צורות התפלגות נפוצות

התפלגות סימטרית פעמונית- רוב התצפיות במרכז וככל שנתרחק מהמרכז יהיו פחות תצפיות באופן סימטרי. למשל, ציוני IQ.

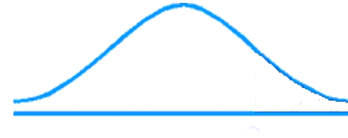

ישנן התפלגויות סימטריות שאינן פעמוניות:

התפלגות אסימטרית ימנית (חיובית) –רוב התצפיות מקבלות ערכים נמוכים ויש מיעוט הולך וקטן של תצפיות שמקבלות ערכים גבוהים קיצוניים. למשל, שכר במשק.

התפלגות א-סימטרית ימנית או חיובית

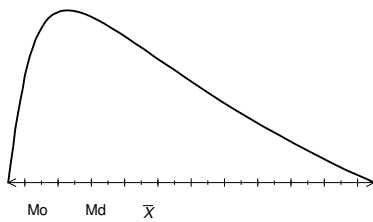

התפלגות אסימטרית שמאלית (שלילית) רוב התצפיות מקבלות ערכים גבוהים ויש מיעוט הולך וקטן של תצפיות שמקבלות ערכים נמוכים קיצוניים. למשל, אורך חיים.

התפלגות א-סימטרית שמאלית או שלילית



תרגילים:

1. בסקר צפייה בטלוויזיה התקבלו התוצאות הבאות: 25 צפו בערוץ הראשון, 25 צפו בערוץ 10, 75 צפו בערוץ השני, 50 צפו באחד מערוצי הכבלים ו - 25 לא צפו בטלוויזיה בזמן הסקר.
 א. רשמו את טבלת השכיחות ואת השכיחות היחסית.
 ב. תארו את הנתונים באופן גרפי.

2. להלן נתונים על התפלגות המקצוע המועדף של תלמידי שכבה ו' בבית הספר "מעוף":

מספר התלמידים	המקצוע
44	מתמטיקה
20	תנ"ך
12	אנגלית
26	היסטוריה

- א. מהו המשתנה הנחקר?
 ב. מהי פרופורציית התלמידים שמעדיפים תנ"ך?
 3. להלן התפלגות ההשכלה במקום עבודה מסוים:

מספר העובדים	השכלה
60	נמוכה
120	תיכונית
20	אקדמאית

- א. מהו המשתנה הנחקר? מאיזה סולם הוא?
 ב. תארו את הנתונים באופן גרפי.
 4. להלן רשימת הציונים של 20 תלמידים שנבחנו במבחן הבנת הנקרא:
 7, 6, 8, 9, 10, 6, 4, 5, 8, 7, 6, 7, 6, 8, 9, 6, 7, 8, 5, 6

- א. מהו המשתנה? האם הוא בדיד או רציף?
 ב. תאר את הרשימה בטבלת שכיחות.
 ג. הוסף שכיחות יחסיות לטבלה.
 ד. תאר את הנתונים באופן גרפי.

5. להלן היסטוגרמה המתארת את התפלגות הגבהים בס"מ של קבוצה מסוימת:

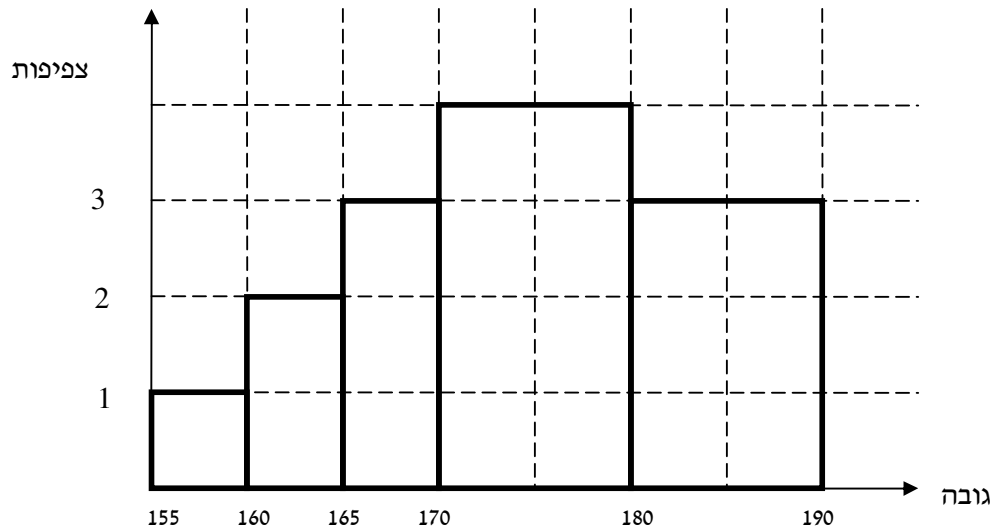

- מהו המשתנה הנחקר? האם הוא בדיד או רציף?
- תאר את הנתונים בטבלת שכיחויות במחלקות.
- הוסף שכיחות יחסית לטבלה.
- הוסף את הצפיפות של כל מחלקה לטבלה.
- מהי צורת ההתפלגות של הגבהים?

6. להלן התפלגות המשקל של קבוצה מסוימת בק"ג:

מספר מקרים	משקל
10	40-45
20	45-50
30	50-60
20	60-65
10	65-70

- תאר את ההתפלגות באופן גרפי.
- מה ניתן להגיד על צורת ההתפלגות?

7. להלן גיל המטופלים של ד"ר שוורץ בשנים :

קנה מידה :

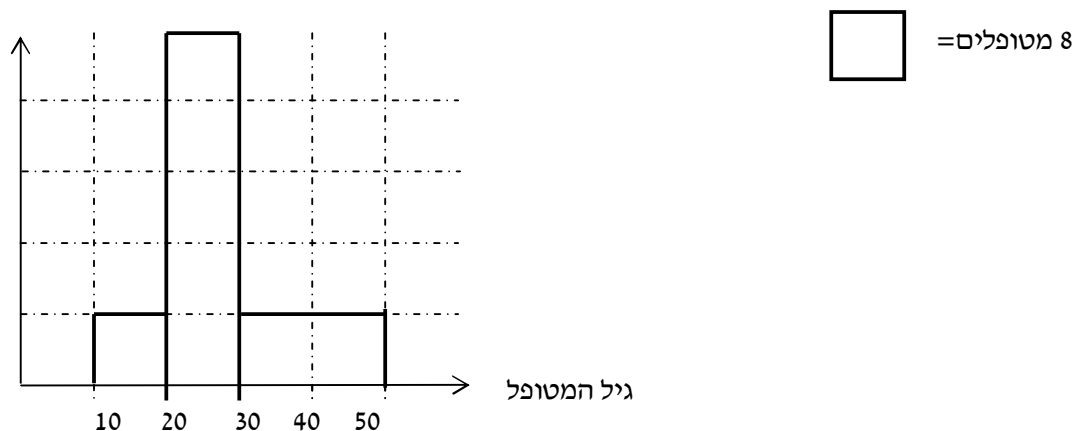

א. מה המשתנה הנחקר? האם הוא בדיד או רציף?

ב. מהי הקבוצה הנחקרת?

ג. תרגמו את ההסיטוגרמה לטבלת שכיחות.

ד. מהי הפרופורציה של המטופלים של ד"ר שוורץ בגילאים 20-30?

פרק 3 - סטטיסטיקה תיאורית - גבולות מדומים וגבולות אמתיים

רקע:

עבור משתנה רציף נהוג לתאר את הנתונים בטבלת שכיחויות במחלקות. הנתונים שנאספים הם ברמת דיוק מסוימת. לדוגמא משקל של בני אדם או משקל של יהלומים ישקלו ברמת דיוק שונה. **גבולות מדומים:** כאשר גבול עליון של מחלקה אחת שונה מגבול תחתון של המחלקה הבאה אז הגבולות הם גבולות מדומים. כשהגבולות מדומים ההפרש בין גבול תחתון של מחלקה לבין גבול עליון של המחלקה הקודמת יהיה רמת הדיוק. **רמת הדיוק חייבת להיות קבועה** אין אפשרות שחלק מהאנשים נדייק ברמה אחת ואת השאר ברמה אחרת. בגלל שהמשתנה הוא משתנה רציף כשננתח את הנתונים נעבור מגבולות מדומים לגבולות אמתיים. אם הנתונים יינתנו בגבולות מדומים נהפוך אותם תמיד לגבולות אמתיים. כיצד עוברים מגבולות מדומים לגבולות אמתיים? לוקחים את רמת הדיוק ומחלקים אותה ב-2 את התוצאה המתקבלת מוסיפים לגבולות העליונים ומפחיתים מהגבולות התחתונים. אם יתנו נתונים בגבולות מדומים אנחנו מוכרחים לעבור לגבולות אמתיים על מנת להמשיך ולנתח, אך אם הנתונים כבר יינתנו בגבולות אמתיים נשאר אותם כמו שהם.

דוגמה: (פתרון בהקלטה)

להלן התפלגות הגבהים בס"מ של תלמידי כיתה ח'. יש להעביר את הנתונים לגבולות אמתיים.

f(x)	X
20	130-139
25	140-149
30	150-159
20	160-169
10	170-189

תרגילים:

1. להלן התפלגות של משתנה בהצגה של מחלקות. יש להעביר את הנתונים לגבולות אמתיים:

f(x)	X
542	500-590
32	600-690
154	700-790
254	800-890

2. להלן התפלגות המשקלים בק"ג של קבוצת אנשים מסוימת. יש לרשום את הנתונים בגבולות אמתיים.

משקל בק"ג	מספר אנשים
60-64	18
65-69	24
70-79	52
80-89	19

פרק 4 - סטטיסטיקה תיאורית - סכימה**רקע:**

בסטטיסטיקה ישנה צורת רישום מקובלת כדי לרשום סכום של תצפיות:

$$\sum_{i=1}^n X_i$$

נסביר את צורת הרישום על ידי הדוגמה הבאה:

i	X_i
1	5
2	0
3	1
4	3
5	2

תרגילים:

1. בבניין 5 דירות, לכל דירה רשמו את מספר החדרים שיש בדירה (X) ומספר הנפשות החיות בדירה (Y).

מספר דירה	X	Y
1	2	1
2	3	1
3	2	2
4	4	3
5	3	2

חשבו:

$$\sum_{i=1}^3 X_i$$

$$\sum_{i=1}^5 Y_i$$

$$\sum_{i=1}^4 X_i$$

$$\left(\sum_{i=1}^4 X_i\right)^2$$

$$\sum X_i$$

$$\sum X_i Y_i$$

$$\sum(X_i) \sum(Y_i)$$

2. נתון לוח ערכי המשתנים x_i ו- y_i כאשר: $i=1,2,\dots,6$

i	1	2	3	4	5	6
x_i	3	2	4	-2	1	4
y_i	2	0	0	1	-5	2

ונתונים הקבועים: $a=2$ $b=5$ חשבו את הנוסחאות הבאות:

א. $\sum_{i=1}^4 y_i$

ב. $\sum_{i=1}^6 a$

ג. $\sum_{i=1}^6 x_i y_i$

ד. $\sum_{i=1}^6 (x_i + y_i)$

ה. $\sum_{i=1}^6 x_i + a$

3. קבע לכל זהות אם היא נכונה:

א. $\sum_{i=1}^n bX_i = b \cdot \sum_{i=1}^n X_i$

ב. $\sum_{i=1}^n a = a \cdot n$

ג. $(\sum_{i=1}^n X_i)^2 = \sum_{i=1}^n X_i^2$

4. נתון: $\sum_{i=1}^{10} X_i = 80$ חשב: $\sum_{i=1}^{10} (X_i - 4)^2$ (פתרון: 1160)

$\sum_{i=1}^{10} X_i^2 = 1640$

פרק 5 - סטטיסטיקה תיאורית - מדדי מיקום מרכזי

רקע:

המטרה במדדי המיקום המרכזי למדוד את מרכז ההתפלגות של התצפיות.

השכיח – MODE

השכיח הוא הערך הנפוץ ביותר בהתפלגות.

ברשימה : הערך החוזר על עצמו הכי הרבה פעמים .

7 9 4 8 4 10 6

בטבלת שכיחויות בדידה : הערך שהשכיחות שלו היא הגבוהה ביותר.

$f(x)$	# תכניות החיסכון
100	0
75	1
25	2
25	3
25	4

בדיאגרמת מקלות : שיעור ה- X של המקל הגבוה ביותר.

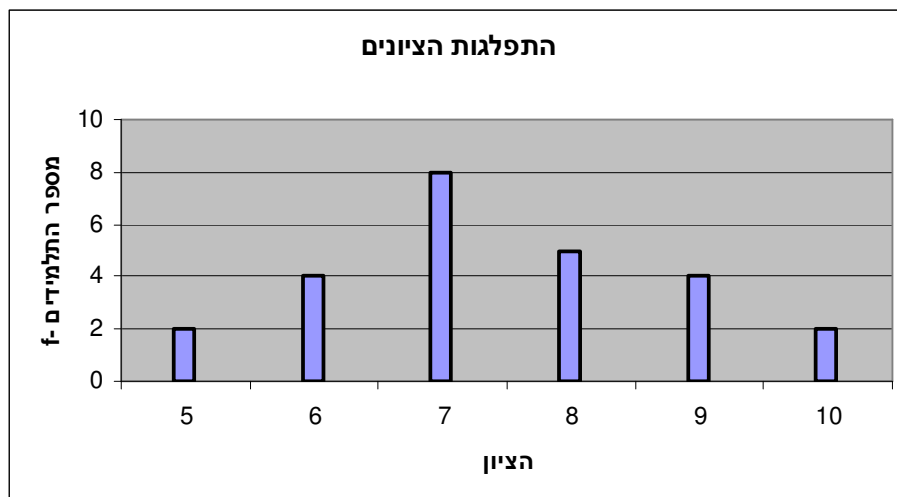

בעוגה: הערך של הפלח הגדול ביותר.

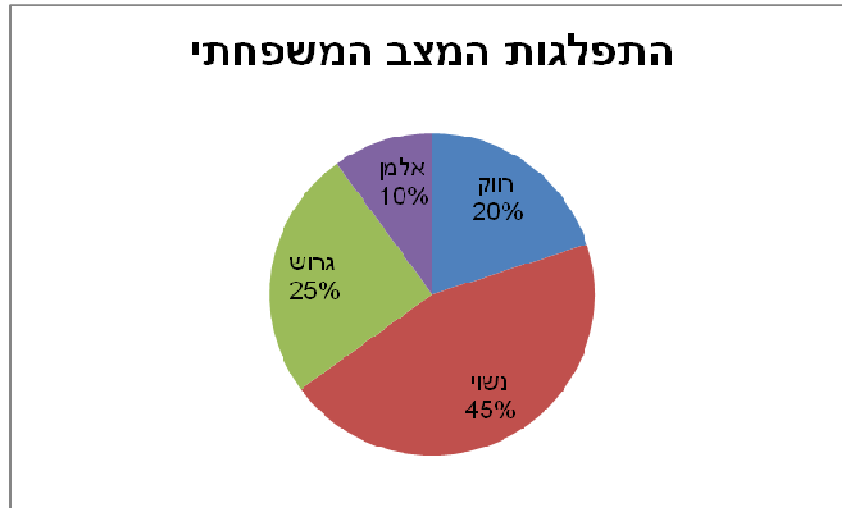

בטבלת שכיחויות במחלקות: אמצע המחלקה עם הצפיפות הגבוהה ביותר. התפלגות הציונים בכיתה.

$f(x)$	X
20	0-60
10	60-70
18	70-80
15	80-90
15	90-100

בהיסטוגרמה: שיעור ה- X של אמצע המחלקה הגבוהה ביותר.

להלן גיל המטופלים של ד"ר שוורץ בשנים:

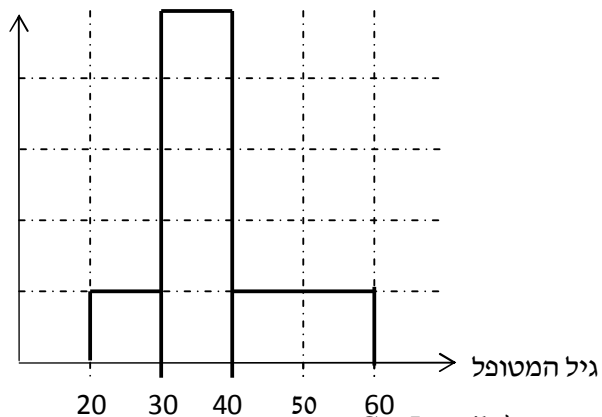

$$\square = 8$$

כללי : יתכן שלהתפלגות יותר משכיח אחד.
השכיח הוא מדד הרלבנטי לכל סוגי המשתנים.

MIDRANGE – (טווח) – אמצע תחום

הממוצע בין התצפית הגבוהה ביותר לתצפית הנמוכה ביותר.

$$MR = \frac{X_{\min} + X_{\max}}{2}$$

MEDIAN - החציון

החציון הוא ערך שמחצית מהתצפיות קטנות או שוות לו ומחצית מהתצפיות גדולות או שוות לו .
ברשימה : נסדר את התצפיות בסדר עולה.

אם יש מספר אי זוגי של איברים מקומו של החציון יהיה התצפית שמיקומה : $\frac{n+1}{2}$

אם יש מספר זוגי של איברים החציון יהיה הממוצע של האיבר ה- $\frac{n}{2}$ והאיבר ה- $\frac{n}{2}+1$

כלומר שיש מספר אי-זוגי של תצפיות החציון יהיה : $md = X_{\frac{n+1}{2}}$

ושיש מספר זוגי של תצפיות החציון יהיה : $md = \frac{X_{\frac{n}{2}} + X_{\frac{n}{2}+1}}{2}$

בטבלת שכיחויות בדידה : נעשה תהליך דומה אך נעזר בשכיחות המצטברת.
דיאגרמת מקלות : נמיר לטבלת שכיחויות בדידה במטרה למצוא את החציון.
בטבלת שכיחויות במחלקות :

שלב א : נימצא את המחלקה החציונית שמיקומה יהיה $\frac{n}{2}$.

שלב ב : נציב בנוסחה הבאה : $Md = L_0 + \frac{\frac{n}{2} - F(x_{m-1})}{f(x_m)} \cdot (L_1 - L_0)$

$F(x_{m-1})$ - שכיחות מצטברת של מחלקה אחת לפני המחלקה החציונית.

$f(x_m)$ - השכיחות של המחלקה החציונית.

L_0 - גבול התחתון של המחלקה.

L_1 - גבול העליון של המחלקה.

היסטוגרמה : החציון הוא הערך על ציר ה- X שמחלק את ההיסטוגרמה לשני חלקים שווים בשטח.

כללי : החציון אינו רלבנטי למשתנה מסולם שמי ולא רלבנטי למשתנה איכותי.

הממוצע

הנו מרכז הכובד של ההתפלגות.

ברשימה : $\bar{x} = \frac{\sum_{i=1}^n x_i}{n}$

בטבלת שכיחויות : $\bar{x} = \frac{\sum x \cdot f}{n}$

במחלקות : נשתמש באותה נוסחה רק נתייחס לאמצע המחלקה בתור ה X . הממוצע הזה יהיה ממוצע מקורב.

כללי : הממוצע רלבנטי רק למשתנה כמותי.

מדדי המיקום המרכזי בהתפלגויות המיוחדות:

בהתפלגות סימטרית פעמונית כל מדדי המרכז שווים זה לזה :

התפלגות סימטרית

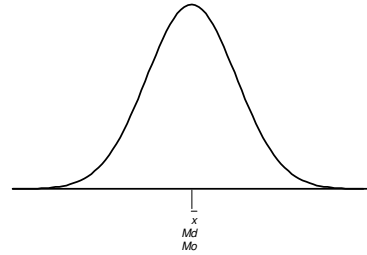

בהתפלגות סימטרית השכיח לא חייב להיות במרכז :

U התפלגות

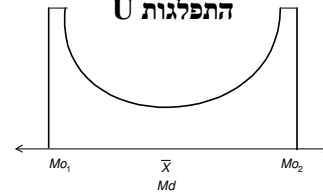

בהתפלגות אסימטרית

התפלגות א-סימטרית שמאלית או שלילית



התפלגות א-סימטרית ימנית או חיובית

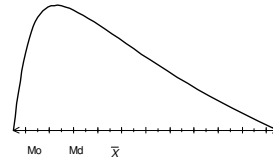

תרגילים:

1. להלן רשימת הציונים של 20 תלמידים שנבחנו במבחן הבנת הנקרא:
7, 6, 8, 9, 10, 6, 4, 5, 8, 7, 6, 7, 6, 8, 9, 6, 7, 8, 5, 6
חשב את החציון, השכיח, והממוצע של הציונים.
2. בדקו את מספר החדרים לדירה בבניין בן 5 דירות והתקבל ממוצע 3.8
לגבי 4 דירות נמצא מספר חדרים: 4, 3, 4, 5.
א. כמה חדרים יש בדירה החמישית?
ב. מהו השכיח ומהו החציון?
3. להלן התפלגות מספר מקלטי הטלויזיה שנספרו עבור כל משפחה בישוב מסוים:

מספר מקלטים	מספר משפחות
0	22
1	28
2	18
3	22
4	10

- ג. חשב את הממוצע, החציון והשכיח של ההתפלגות.
- ד. הסבר ללא חישוב כיצד כל מדד שחישבת בסעיף א' היה משתנה אם חלק מהמשפחות (לא כולן) שלא היה להם עד היום טלוויזיה היו רוכשים מקלט אחד.
4. להלן התפלגות מספר המכוניות למשפחה בישוב "הגורן"

מספר מכוניות למשפחה	1	2	3	4	5
שכיחות	65	150	220	140	55

- א. כמה משפחות יש בישוב?
- ב. מה אחוז המשפחות בישוב עם לכל היותר 2 מכוניות?
- ג. חשבו את הממוצע, החציון והשכיח.
- הקפידו להסביר לגבי כל סעיף מה משמעות התוצאה שקיבלתם!

5. מורה לימד 2 כיתות, הוא תיאר באותה מערכת צירים את התפלגות הציונים בכל כיתה. בחר בתשובה הנכונה:

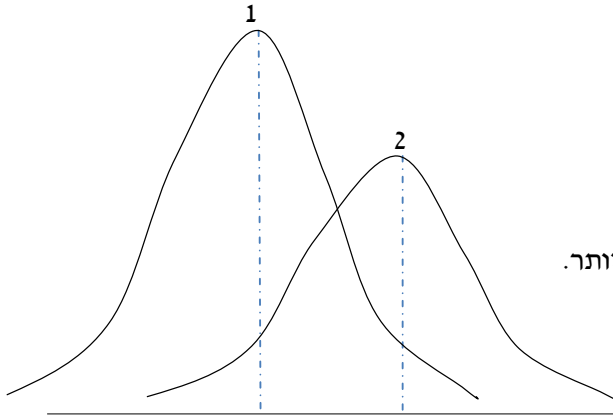

- א. בכיתה 1 השכיח גבוה יותר מכיתה 2.
- ב. בכיתה 2 השכיח גבוה יותר מכיתה 1.
- ג. בשתי הכיתות אותו שכיח.
- ד. לא ניתן לדעת באיזו כיתה השכיח גדול יותר.

6. ביישוב מסוים בדקו לכל משפחה את מספר הטלוויזיות שיש לה בבית. ביישוב גרות 200 משפחות. בממוצע יש למשפחה 1.5 טלוויזיות.

מספר משפחות	מספר טלוויזיות
28	0
62	1
	2
	3

- א. השלימו את הטבלה.
- ב. מהו השכיח, אמצע טווח והחציון.
- ג. חלק מהמשפחות להן הייתה טלוויזיה אחת בדיוק הוציאו את הטלוויזיה מביתם, כיצד כל מדד ישתנה (יגדל, יקטן או לא ישתנה) הסבירו ללא חישוב.

7. להלן התפלגות המשקל של קבוצה מסוימת בק"ג:

מספר מקרים	משקל
10	40-45
20	45-50
30	50-60
20	60-65
10	65-70

מה הממוצע והחציון של ההתפלגות?

8. להלן התפלגות הגבהים בס"מ בקבוצה מסוימת.

שכיחות	גובה בס"מ
30	150-160
40	160-170
60	170-175
70	175-180
40	180-190

חשב את הממוצע, החציון והשכיח של הגבהים בקבוצה זו.

9. בפקולטה מסוימת בדקו לסטודנטים העובדים בה את השכר לשעת עבודה. להלן התוצאות:

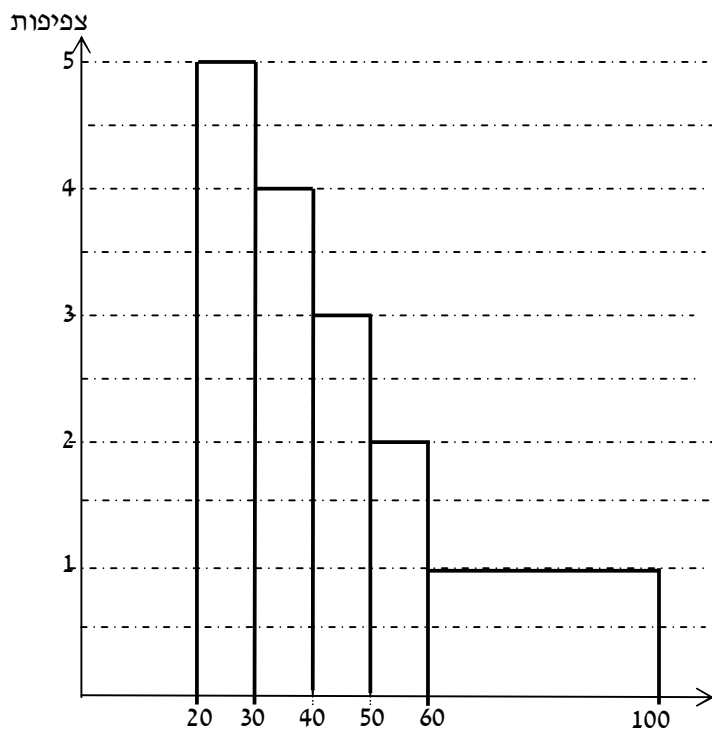

א. מצא את השכיח בהתפלגות.

ב. מצא את החציון בהתפלגות.

ג. הסבירו ללא חישוב האם הממוצע גדול/קטן/שווה לחציון.

ד. הסתבר שיש להוציא מספר תלמידים במחלקה בין 20-30 שקלים כיצד הדבר ישפיע על הממוצע, החציון והשכיח? הסבירו ללא חישוב.

פתרונות:**שאלה 1:**

החציון: 7

השכיח: 6

הממוצע: 6.9

שאלה 2:

א. 3

ב. שכיח: 3,4 חציון: 4

שאלה 3:

א. הממוצע: 1.7

החציון: 1.5

השכיח: 1

ב. הממוצע יגדל ויתר המדדים לא ישתנו.

שאלה 4:

א. 630

ב. 34.13%

ג. שכיח וחציון: 3

ממוצע: 2.952

שאלה 5:

תשובה ב:

שאלה 6:

ב חציון: 2 שכיח: 2 אמצע טווח: 1.5

שאלה 7:

חציון וממוצע: 55

פרק 6 - סטטיסטיקה תיאורית - מדדי פיזור : הטווח, השונות וסטיית התקן

רקע:

המטרה : למדוד את הפיזור של הנתונים כלומר כמה הם רחוקים זה מזה ושונים זה מזה.

הטווחותחום RANGE:

ההפרש בין התצפית הגבוהה ביותר לנמוכה ביותר : $R = X_{\max} - X_{\min}$

שונות וסטיית תקן:

השונות היא ממוצע ריבועי הסטיות מהממוצע וסטיית התקן היא שורש של השונות.

$$s_x^2 = \frac{\sum_{i=1}^n (x_i - \bar{x})^2}{n} = \frac{\sum_{i=1}^n x_i^2}{n} - \bar{x}^2 \quad \text{עבור סדרת נתונים :}$$

דוגמה : נחשב את השונות של סדרת המספרים הבאה : 5,4,9

$$s_x^2 = \frac{\sum (x - \bar{x})^2 \cdot f}{n} = \frac{\sum x^2 \cdot f}{n} - \bar{x}^2 \quad \text{עבור טבלת שכיחויות :}$$

להלן התפלגות הציונים בכיתה מסוימת בה ממוצע הציונים הוא 7.44

$x^2 \cdot f$	השכיחות-f	הציון-X
50	2	5
144	4	6
392	8	7
320	5	8
324	4	9
200	2	10

1430

סה"כ

$$s_x^2 = \frac{\sum x^2 f(x)}{n} - \bar{x}^2 = \frac{1430}{25} - 7.44^2 = 1.8464$$

$$s = \sqrt{s_x^2} = \sqrt{1.8464} = 1.3588$$

כשיש מחלקות נעזר באמצע המחלקה כדי לחשב את השונות.

תרגילים:

1. להלן רשימת הציונים של 20 תלמידים שנבחנו במבחן הבנת הנקרא:

7, 6, 8, 9, 10, 6, 4, 5, 8, 7, 6, 7, 6, 8, 9, 6, 7, 8, 5, 6
 חשבו את השונות, סטיית התקן והטווח של הציונים.

2. להלן התפלגות מספר המכוניות למשפחה ב"הגורן"

מספר מכוניות למשפחה	1	2	3	4	5
שכיחות	65	150	220	140	55

א. חשבו סטיית התקן.

ב. חשבו את הטווח של הנתונים.

הקפידו להסביר לגבי כל סעיף מה משמעות התוצאה שקיבלתם!

3. בחברה העוסקת בטלמרקטינג בדקו עבור כל עובד את מספר שנות הוותק שלו. התקבל שממוצע שנות הוותק הוא 4 שנים וסטיית התקן היא שנתיים.

א. האם הממוצע יגדל/יקטן/לא ישתנה וסטיית התקן תגדל/תקטן/לא תשנה כאשר יתווספו שני עובדים עם וותק של 4 שנים להתפלגות?

ב. האם הממוצע יגדל/יקטן/לא ישתנה וסטיית התקן תגדל/תקטן/לא תשנה כאשר יתווספו שני

עובדים אשר אחד עם וותק של 0 שנים והשני עם וותק של 8 שנים להתפלגות?

4. נתונה רשימה של 5 תצפיות, אך רק עבור 4 מהן נרשמו הסטיות שלהן מהממוצע:

2, 3, 2, -1. חשב את השונות של חמש התצפיות.

5. בשכונה בדקו בכל דירה את מספר החדרים לדירה. בשכונה 200 דירות.

מספר חדרים	פרופורציה
1	0.1
2	0.2
3	0.4
4	0.15
5	

א. מה הממוצע של מספר החדרים לשכונה בדירה?

ב. חשבו את סטיית התקן של מספר החדרים לדירה.

ג. חלק מבעלי הדירות בנות 2 החדרים הפכו את דירתם לדירת חדר. כיצד הדבר ישפיע (יקטין, יגדל, לא ישנה) כל מדד שחישבתם בסעיפים הקודמים.

6. להלן התפלגות המשקל של קבוצה מסוימת בק"ג:

מספר מקרים	משקל
10	40-45
20	45-50
30	50-60
20	60-65
10	65-70

מהי סטיית התקן של התפלגות המשקל?

7. להלן התפלגות הציונים במבחן אינטליגנציה:

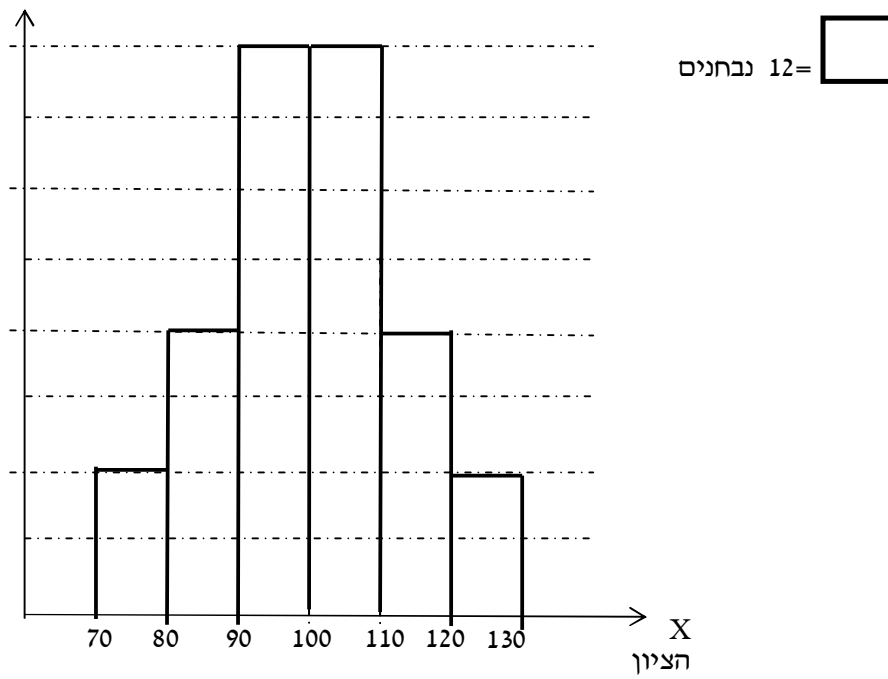

- א. מה הממוצע ומה החציון של ההתפלגות?
- ב. חשבו את סטיית התקן של הציונים.
- ג. מסתבר שיש להוסיף 20 תצפיות לכל אחת משתי המחלקות 90-100 ו-100-110. כיצד הדבר ישתנה את כל אחד מהמדדים של הסעיפים הקודמים?

פתרונות :**שאלה 1:**

השוונות : 2.19

סטיית תקן : 1.48

טווח : 6

שאלה 2:

א. סטיית תקן: 1.106

ב. טווח 4

שאלה 3:

א. ממוצע לא ישתנה, סטיית התקן תקטן.

ב. ממוצע לא ישתנה, סטיית התקן תגדל.

שאלה 4:

10.8

שאלה 5:

א. 3.05

ב. 1.16

שאלה 6:

7.73

שאלה 7:

א. 100

ב. 12.96

פרק 7 - סטטיסטיקה תיאורית - מדדי פיזור - טווח בין-רבעוני

רקע:

הטווח הבין-רבעוני נותן את הטווח בין הרבעונים בו נמצאים 50% מהתצפיות המרכזיות.

שלב א במציאת טווח בין-רבעוני במחלקות:

F	f מספר עובדים (שכירות)	$L_1 - L_0$ רוחב	מספר שנות ותק
56	56	4	0.5 – 4.5
106	50	5	4.5 – 9.5
154	48	2	9.5 – 11.5
190	36	3	11.5 – 14.5
200	10	5	14.5 – 19.5

שלב א : נימצא את הרבעון התחתון (האחוזון ה-25) והרבעון העליון (האחוזון ה-75).

מיקום הרבעון התחתון יהיה: $\frac{n}{4}$

מיקום הרבעון העליון יהיה: $\frac{3n}{4}$

נוסחאות הרבעונים יהיו:

$$Q_1 = L_0 + \frac{\frac{n}{4} - F(x_{m-1})}{f(x_m)} \cdot (L_1 - L_0) \quad ; \quad Q_3 = L_0 + \frac{\frac{3n}{4} - F(x_{m-1})}{f(x_m)} \cdot (L_1 - L_0)$$

שלב ב : נחסר את הרבעונים:

$$IQR = Q_3 - Q_1$$

תרגילים:

1. להלן התפלגות המשקל של קבוצה מסוימת בק"ג:

מספר מקרים	משקל
10	40-45
20	45-50
30	50-60
20	60-65
10	65-70

מצא את הטווח הבין-רבעוני.

2. להלן היסטוגרמה המתארת את התפלגות הגבהים בס"מ של קבוצה מסוימת:

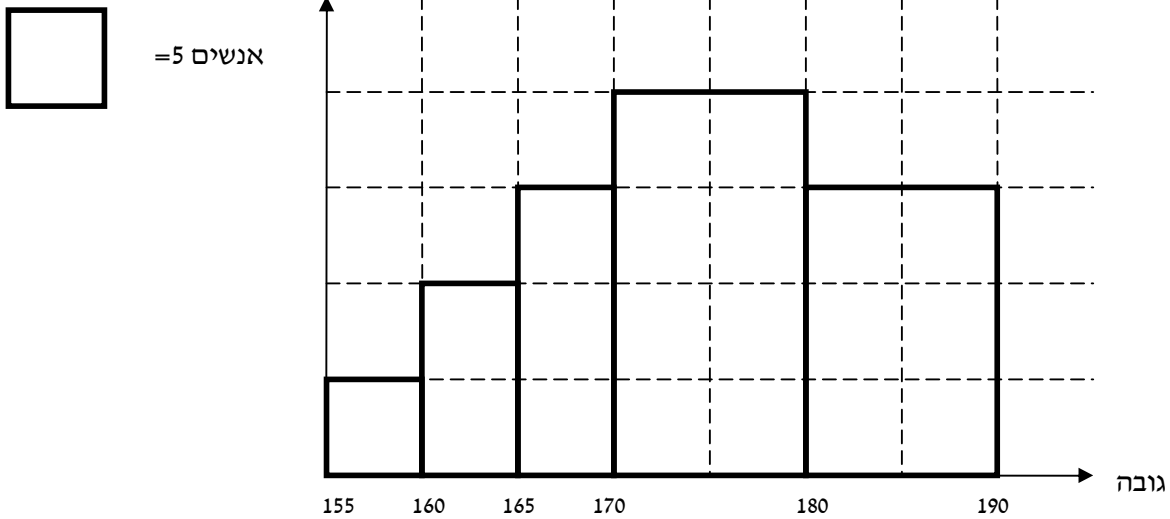

מצא את הטווח הבין-רבעוני.

פתרונות:

שאלה 1:

13.75

שאלה 2:

13.33

פרק 8 - סטטיסטיקה תיאורית - מדדי מיקום יחסי - ציון תקן

רקע:

המטרה למדוד איך תצפית ממוקמות יחסית לשאר התצפיות בהתפלגות.

ציון תקן:

$$Z = \frac{X - \bar{X}}{S} : \text{הנוסחה לציון תקן של תצפית היא}$$

ציון התקן נותן כמה סטיות תקן סוטה התצפית מהממוצע.

כלומר, ציון התקן מעיד על כמה סטיות תקן התצפית מעל או מתחת לממוצע.

ציון תקן חיובי אומר שהתצפית מעל הממוצע.

ציון תקן שלילי אומר שהתצפית מתחת לממוצע.

ציון תקן אפס אומר שהתצפית בדיוק בממוצע.

דוגמה : (פתרון בהקלטה)

במקום עבודה מסוים ממוצע המשכורות 8 אלפי ₪ עם סטית תקן של 2 אלפי ₪ באותו מקום

עבודה ההשכלה הממוצעת של העובדים הנה 14 שנים עם סטית תקן של 1.5 שנים.

ערך מרויח במקום עבודה זה 11 אלף ₪ והשכלתו 16 שנים.

מה ערך יותר באופן יחסי משכיל או משתכר ?

תרגילים

1. תלמידי כיתה ח' ניגשו למבחן בלשון ולמבחן במתמטיקה.
להלן התוצאות שהתקבלו :

ממוצע	ממוצע	סטיית תקן
לשון	74	12
מתמטיקה	80	16

- עודד קיבל : 68 בלשון ו70 במתמטיקה.
א. באיזה מקצוע עודד טוב יותר באופן יחסי לשכבה שלו?
ב. איזה ציון עודד צריך לקבל במתמטיקה כדי שיהיה שקול לציונו בלשון?

2. במפעל לייצור מצברים לרכב בדקו במשך 40 ימים את התפוקה היומית (מספר מצברים במאות) ואת מספר הפועלים שעבדו באותו היום.
להלן טבלה המסכמת את האינפורמציה שנאספה על שני המשתנים :

מספר פועלים	תפוקה	
15	48	ממוצע
2	10	סטיית תקן

- באחד הימים מתוך כלל הימים שנבדקו התפוקה הייתה 50 מאות מצברים ובאותו היום עבדו 13 פועלים.
מה יותר חריג באותו היום יחסית לשאר הימים שנבדקו נתוני התפוקה או כמות הפועלים?
בחר בתשובה הנכונה.
א. התפוקה.
ב. כמות הפועלים.
ג. חריגים באותה מידה.
ד. חסרים נתונים כדי לדעת זאת.

3. הגובה הממוצע של המתגייסים לצבא הוא 175 סנטימטר עם סטיית תקן 10 סנטימטר. המשקל הממוצע 66 ק"ג עם סטיית תקן 8 ק"ג. ערך התגייס, גובהו 180 ס"מ ומשקלו 59 ק"ג.
א. במה ערך חריג יותר ביחס לשאר המתגייסים- גובהו או משקלו?
ב. כמה ערך אמור לשקול כדי שמשקלו יהיה שקול לגובהו?

פתרונות:

שאלה 1:

א. לשון

ב. 72

שאלה 2:

תשובה ב

שאלה 3:

א. משקל

ב. 70

פרק 9 - סטטיסטיקה תיאורית - מדדי מיקום יחסי - אחוזונים
במחלקות

רקע:

האחוזון (המאון) ה- p הוא הערך בנתונים המחלק את הנתונים בצורה כזאת שעד אליו יש $p\%$ מהנתונים. מסמנים את האחוזון ה- p ב- X_p .
למשל, המאון ה-25 הוא האחוזון ה-25 או הרבעון התחתון: ערך ש-רבע מהתצפיות קטנות ממנו והשאר גבוהות ממנו. מסומן: $X_{0.25}$
מציאת מאון במחלקות:

שלב א: נימצא את המחלקה הרלבנטית שמיקומה יהיה $\frac{np}{100}$.

$$x_p = L_0 + \frac{\frac{n \cdot p}{100} - F(x_{m-1})}{f(x_m)} \cdot (L_1 - L_0) : \text{שלב ב: נציב בנוסחה הבאה}$$

$F(x_{m-1})$ - שכיחות מצטברת של מחלקה אחת לפני המחלקה הרלבנטית.

$f(x_m)$ - השכיחות של המחלקה הרלבנטית.

L_0 - גבול התחתון של המחלקה.

L_1 - גבול העליון של המחלקה.

אם רוצים לחלץ את אחוז התצפיות שמתחת לערך מסוים נשתמש בנוסחה הבאה:

$$P_x = \left[\frac{(x - L_0)}{(L_1 - L_0)} \cdot f(x_m) + F(x_{m-1}) \right] \cdot \frac{100}{n}$$

דוגמה: (פתרון בהקלטה)

להלן התפלגות השכר של עובדים בחברה מסוימת:

שכר בש"ח	$f(x)$
4000-6000	140
6000-10000	128
10000-15000	60
15000-20000	54
20000-40000	18

א. מצאו את המאון ה-40.

ב. מהו אחוז העובדים שמשכרים מתחת ל-5,000 ₪?

תרגילים:

1. להלן התפלגות השכר (באלפי שקלים) בחברה:

שכר X	שכיחות מצטברת
6-10	48
10-15	100
15-20	120
20-30	132
30-60	136

- א. חשבו את המאון ה-60.
- ב. מהו העשירון העליון?
- ג. 20% מהמשכורות הגבוהות ביותר הן משכורות של הבכירים, מהי המשכורת המינימאלית לבכיר?
- ד. מה אחוז האנשים שמשכרם מתחת ל-7000 ₪?
- ה. איזה אחוז מהעובדים משתכרים מעל ל-25,000 ₪?
- ו. איזה אחוז מהעובדים משתכרים בין 7000 ל-25,000 ₪?

2. למבחן ניגשו 400 נבחנים. נתון שהעשירון התחתון הוא הציון 60. הרבעון העליון הוא הציון 80. כמו כן ההתפלגות של הציונים היא סימטרית. מלאו את השכיחות החסרות.

ציון - X	$f(X)$
50-60	
60-70	
70-80	
80-90	
90-100	

3. להלן היסטוגרמה המתארת את התפלגות הגבהים בס"מ של קבוצה מסוימת:

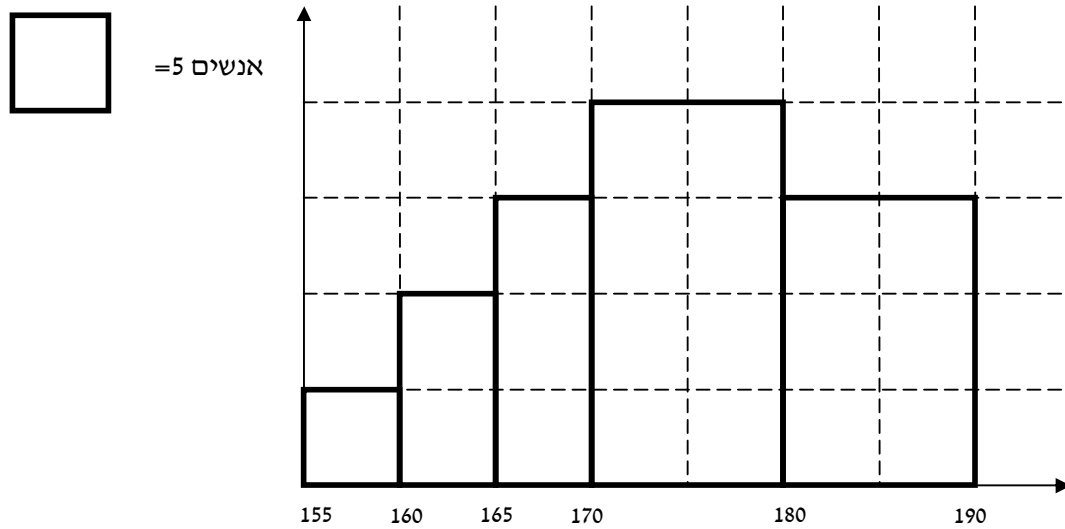

א. העשירון התחתון.

ב. האחוזון ה-30.

ג. הגובה ש-20% מהתצפית גדולות ממנו.

ד. את אחוז התצפיות מתחת לגובה 158 ס"מ.

ה. את אחוז התצפיות מעל לגובה 185 ס"מ.

ו. את אחוז התצפיות בין גובה 170 ס"מ ל-185 ס"מ.

פתרונות:**שאלה 1 :**

- א. 13.23
- ב. 22
- ג. 17.2
- ד. 8.82%
- ה. 7.36%
- ו. 83.82%

שאלה 3:

- א. 162.5
- ב. 170
- ג. 183.33
- ד. 3%
- ה. 15%
- ו. 55%

פרק 10 - סטטיסטיקה תיאורית - טרנספורמציה לינארית

רקע:

מצב שבו מבצעים שינוי מסוג הוספה של קבוע (או החסרה) והכפלה של קבוע (או חילוק) לכל

$$y = a \cdot x + b$$

וכך יושפעו המדדים השונים :

מדדי המרכז :

$$MR_y = a \cdot MR_x + b$$

$$Mo_y = a \cdot Mo_x + b$$

$$\bar{y} = a \cdot \bar{x} + b$$

$$Md_y = a \cdot Md_x + b$$

מדדי הפיזור :

$$R_y = |a| R_x$$

$$s_y = |a| s_x$$

$$s_y^2 = a^2 s_x^2$$

מדדי המיקום היחסי :

$$Y_p = a \cdot X_p + b$$

$$Z_y = \frac{a}{|a|} Z_x$$

שלבי העבודה :

1. נזהה שמדובר בטרנספורמציה לינארית (שינוי קבוע לכל התצפיות).
2. נרשום את כלל הטרנספורמציה לפי נתוני השאלה.
3. נפשט את הכלל ונזהה את ערכי a ו b .
4. נציב בנוסחאות שלעיל בהתאם למדדים שנשאלים.

דוגמה: (פתרון בהקלטה)

השכר הממוצע של עובדים הנו 9000 ₪ וטווח 6000 ₪ חשבו את המדדים הללו לאחר שהעלו את כל המשכורות ב-10% ואחר כך קנסו אותם ב100 ₪.

תרגילים:

1. עבור סדרת נתונים התקבל :

$$\bar{X} = 80$$

$$S = 15$$

$$MO = 70$$

הוחלט להכפיל את כל התצפיות פי-4 ולהחסיר מהתוצאה 5. חשב את המדדים הללו לאחר השינוי.

2. בחברה מסוימת השכר הממוצע הוא 40 ₪ לשעה עם סטיית תקן של 5 ₪ לשעה. הוחלט להעלות את כל המשכורות ב-10%, אך זה לא סיפק את העובדים ולכן הם קיבלו לאחר מכן תוספת של 2 ₪ לשעה. מה הממוצע ומהי השונות של השכר לשעה לאחר כל השינויים.

3. במבחן הציון החציוני היה 73, טווח הציונים היה 40 נקודות. והעשירון העליון היה הציון 87. כיוון שהציונים בבחינה היו נמוכים, המורה החליט לתת פקטור של 4 נק' לכל התלמידים. חשבו את המדדים לאחר הפקטור.

4. דגמו מקו ייצור 50 קופסאות של גפרורים. בדקו בכל קופסא בה יש 40 גפרורים את כמות הגפרורים הפגומים. קבלו שבממוצע יש 3 גפרורים פגומים בקופסא. עם סטיית תקן של 1.5 גפרורים. מה יהיה הממוצע ומה תהיה סטיית התקן של מספר התקנים בקופסא?

5. חברת בזק הציעה את החבילה הבאה :
שלושים שקלים דמי מנוי חודשיים קבועים. ובנוסף 10 אגורות לכל דקה של שיחה יוצאת, אדם בדק במשך שנה את דקות השיחות היוצאות שלו, וקיבל שבממוצע בחודש יש לו 600 דקות שיחות יוצאות עם שונות 2500 דקות רבועות, כמו כן בחודש ינואר ציון התקן היה 2. חשבו את המדדים הללו עבור חשבון הטלפון החודשי של אותו אדם בשקלים אם היה משתמש בחבילה המוצעת לו על ידי בזק.

6. הוכח שאם כל התצפיות בהתפלגות עברו טרנספורמציה לינארית :

$$Y_i = a \cdot X_i + b$$

אזי הממוצע והשונות של כלל התצפיות לאחר הטרנספורמציה יהיו בהתאמה :

$$\bar{y} = a \cdot \bar{x} + b$$

$$s_y^2 = a^2 s_x^2$$

פתרונות :**שאלה 2 :**

הממוצע : 46

השונות : 30.25

שאלה 1 :

הממוצע : 315

סטיית התקן : 60

השכיח : 275

שאלה 4 :

ממוצע : 37

סטיית תקן : 1.5

שאלה 3 :

טווח : 40

חציון : 77

עשירון עליון : 91

שאלה 5 :

ממוצע : 90

שונות : 25

ציון תקן : 2

פרק 11 - סטטיסטיקה תיאורית - שאלות מסכמות

1. בדקו עבור 5 תלמידים את המשקל שלהם :

משקל בק"ג	מספר תלמיד
58	1
62	2
48	3
34	4
58	5

- א. מהו המשתנה הנחקר? האם הוא בדיד או רציף?
 ב. מהו המשקל החציוני, הממוצע והשכיח?
 ג. מה הטווח וסטיית התקן של המשקל?
 ד. לאותם תלמידים חישובו גם את הגובה בס"מ וקיבלו גובה ממוצע של 168 וסטיית תקן 6. במה תלמיד מספר 3 שגובהו 162 יותר חריג במשקל או בגובה?
 ה. הוסיפו עוד תלמיד השוקל 52 ק"ג בדיוק. הסבירו ללא חישוב כיצד הדבר ישפיע על הממוצע וסטיית התקן? (יגדיל יקטין או לא ישנה)

2. בפקולטה להנדסה אספה מזכירות הסטודנטים נתונים לגבי מס' הקורסים שכל סטודנט סיים בשנה הראשונה ללימודיו בשנת 2008.
 להלן התוצאות שהתקבלו :

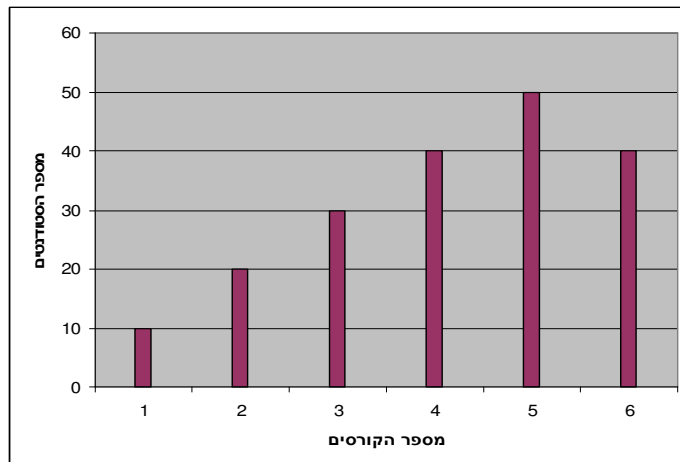

- א. מה המשתנה הנחקר? האם הוא בדיד או רציף?
 ב. מהי צורת ההתפלגות?
 ג. תאר את הנתונים בטבלת שכיחויות.
 ד. חשב את השכיח, החציון והטווח .

3. להלן התפלגות הציונים בבחינה בלשון שנעשתה עבור תלמידי כיתות ד'. השתתפו במחקר 150 תלמידים.

$$\bar{X} = 7\frac{1}{15}$$

ממוצע הציונים שהתקבל:

מספר התלמידים	ציון
12	4
16	5
	6
38	7
	8
14	9
10	10

- א. השלם את השכיחויות החסרות בטבלה.
 ב. חשב את הציון החציוני, השכיח.
 ג. חשב שונות וסטיית תקן להתפלגות הציונים.

4. חברה סלולארית דגמה 200 אנשים. עבור כל אדם נבדקה מידת שביעות הרצון של הלקוח מהחברה (1 – שביעות רצון נמוכה ועד 5 שביעות רצון גבוהה) להלן ההתפלגות שהתקבלה:

מספר האנשים	שביעות רצון
40	1
60	2
50	3
30	4
20	5

- א. מה אחוז האנשים עם רמת שביעות רצון נמוכה?
 ב. מה המשתנה הנחקר ומאיזה סוג הוא?
 ג. מהי הדרך הגרפית המתאימה ביותר לתיאור הנתונים?
 i. היסטוגרמה.
 ii. דיאגרמת מקלות.
 iii. דיאגרמת עוגה.
 ד. חשבו את המדדים הבאים:
 1. טווח
 2. שכיח
 3. חציון

5. להלן התפלגות מספר שעות העבודה לשבוע של העובדים בחברת "סטאר".
בחברה 200 עובדים.

שכיחות	שכיחות יחסית (פרופורציה)	מספר שעות עבודה
	15%	10-20
	20%	20-30
	30%	30-40
	20%	40-50
		50-60

- א. השלם את הטבלה.
- ב. חשב את החציון, השכיח, והממוצע של התפלגות מס' שעות העבודה בחברה.
- ג. מהי סטיית התקן של מס' שעות העבודה?
- ד. מה העשירון העליון של ההתפלגות?
- ה. איזה אחוז מהעובדים עובדים מעל 45 שעות בשבוע?
- ו. מה ציון התקן של רינה שעובדת 30 שעות בשבוע?
- ז. כיצד ישתנה החציון, הממוצע וסטיית התקן אם מספר שעות העבודה המינימאלי אינו 10 אלא 15? הסבר.

6. חברה סלולארית דגמה 200 אנשים. עבור כל אדם נבדק מס' המסרונים ששלח במשך חודש. להלן ההתפלגות שהתקבלה:

מספר האנשים	מספר המסרונים
40	0-50
60	50-100
50	100-150
30	150-250
20	250-ומעלה

- א. מה אחוז האנשים ששלחו פחות מ-80 מסרונים בחודש?
 ב. מה אחוז האנשים ששלחו בין 50 ל-120 מסרונים?
 ג. הוחלט להעניק מתנה עבור $\frac{1}{4}$ מהלקוחות שמשלמים במספר הרב ביותר של מסרונים בחודש. החל מאיזה כמות של מסרונים תחולק המתנה?
 ד. ציינו איזה מדד ניתן לחשב ואיזה לא ניתן. אם ניתן חשב:
1. ממוצע
 2. שכיח
 3. חציון
 4. שונות

7. נתנו לקבוצת ילדים לבצע משימה מסוימת ובדקו את התפלגות זמן ביצוע המשימה בדקות. להלן ההתפלגות שהתקבלה:

מספר הילדים	זמן בדקות
20	0.5-3.5
18	3.5-9.5
14	9.5-19.5
8	19.5-29.5

- א. שרטט היסטוגרמה לתיאור התפלגות זמן ביצוע המשימה.
 ב. מתוך ההיסטוגרמה שבנית בסעיף א מהי צורת ההתפלגות?
 ג. חשב את השכיח והחציון של ההתפלגות.
 ד. הסבר, ללא חישובים, האם הזמן הממוצע לביצוע המשימה, קטן או גדול או שווה ביחס לשכיח ולחציון.

8. התפלגות ציוני מבחן אינטיליגנציה היא סימטרית .

מספר הנבחנים	הציון
	50-70
	70-90
	90-100
	100-110
	110-130
	130-150

נתון שהעשירון העליון הוא 130 והרבעון התחתון הוא 90.

נתון שלמבחן נגשו 500 מועמדים.

א. השלימו את הטבלה.

ב. מהו הממוצע והחציון של ההתפלגות?

ג. מהו הציון ש 40% מהתלמידים קיבלו מעליו? באיזה אחוזון מדובר?

ד. אם יוחלט להעלות את כל הציונים ב-10 נקודות . כיצד הדבר ישפיע על הממוצע וסטיית התקן של הציונים?

9. להלן מספר טענות , עבור כל טענה ציין אם היא נכונה או לא נכונה ונמקו .

א. בסדרה שבה כל התצפיות שוות זו לזו השונות הינה 0.

ב. ציון התקן של החציון תמיד יהיה 0.

ג. ציון התקן של האחוזון ה-70 בהתפלגות אסימטרית ימנית (חיובית) תמיד יהיה חיובי.

ד. אם נוסיף תצפיות לסדרה של תצפיות, הדבר בהכרח יגדיל את הממוצע של הסדרה.

ה. בסדרה החציון הינו 80. הוספו שתי תצפיות אחת 79 ואחת 100 לכן החציון יגדל.

ו. אם נוסיף את הערך 4 לכל התצפיות אז סטיית התקן לא תשתנה.

ז. אם נחלק את כל התצפיות בהתפלגות ב-2 אז השונות תקטן פי 2.

ח. אם נגדיל את ממוצע המשכורות של עובדים בחברה אז גם השונות תגדל.

פתרונות:**שאלה 1:**

- א. המשתנה הנחקר כאן הוא משקל תלמיד בק"ג והוא משתנה כמותי רציף.
ב.

$$\bar{X} = 52$$

$$Md = X_{\frac{n+1}{2}} = X_3 = 58$$

השכיח הוא 58

ג. $R = 28$

$s = 10.12$

- ד. הוא חריג יותר בגובה כי שם ציון התקן בערך מוחלט יותר גבוה.
ה. הממוצע לא ישתנה אך סטיית התקן תקטן .

שאלה 2:

- א. מספר הקורסים. בדיד.
ב. התפלגות אסימטרית
שמאלית
ד. השכיח: 5
הטווח: 5

שאלה 3:

- א. 20 תלמידים קיבלו ציון 6 ו-40
תלמידים קיבלו ציון 8.
החציון: 7
השכיח: 8
ג. השונות: 2.533
סטיית התקן: 1.592

שאלה 4:

- א. 20%
ב. שביעות רצון (סדר)
ג. 2
ד. טווח: 4 שכיח: 2 חציון: 2.5
ה. חציון: 4

שאלה 5:

- ב. החציון : 35
 השכיח: 35
 הממוצע: 35
 ג. סטיית תקן : 12.65
 ד. 53.333
 ה. 25%
 ו. -0.395
 ז. חציון לא ישתנה, ממוצע יגדל סטיית התקן תקטן.

שאלה 6:

- א. 38%
 ב. 40%
 ג. 150
 ד. החציון : 100

שאלה 7:

א.

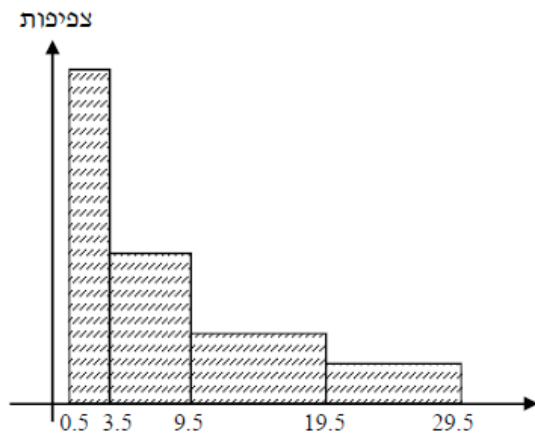

ב. ההתפלגות היא א-סימטרית ימנית .

ג. שכיח: 2 חציון: 6.83

ד. בהתפלגות א-סימטרית ימנית מתקיים $Mo < Md < \bar{X} < MR$

שאלה 8:

א.

מספר הנבחנים	ציון
50	50-70
75	70-90
125	90-100
125	100-110
75	110-130
50	130-150

ב. 100

ג. 104

ד. הממוצע יעלה ב-10 נקודות אך סטיית התקן לא תשתנה .

שאלה 9:

א. נכון

ב. לא נכון

ג. לא נכון

ד. לא נכון

ה. לא נכון

ו. נכון

ז. לא נכון

ח. לא נכון

פרק 12 - מדדי קשר - מדד הקשר הלינארי (פירסון)

רקע:

המטרה היא לבדוק האם קיים קשר (קורלציה, מתאם) של קו ישר בין שני משתנים כמותיים. מבחינת סולמות המדידה קשר בין סולמות רווחים ומנה. בדרך כלל, X הוא המשתנה המסביר (הבלתי תלוי) ו Y הוא המשתנה המוסבר (התלוי). למשל, נרצה להסביר כיצד השכלה של אדם הנמדדת בשנות לימוד X מסבירה את ההכנסה שלו Y . במקרה זה שנות ההשכלה זהו המשתנה המסביר (או הבלתי תלוי) ואנחנו מעוניינים לבדוק כיצד שינויים בשנות ההשכלה של אדם יכולים להסביר את השינויים שלו בהכנסה, ולכן רמת ההכנסה זהו המשתנה המוסבר התלוי במשתנה המסביר אותו. בשלב הראשון, נהוג לשרטט דיאגרמת פיזור. זו דיאגרמה שנותנת אינדיקציה ויזואלית על טיב הקשר בין שני המשתנים. למשל, בבניין של 5 דירות בדקו את הנתונים הבאים: X - מס' חדרים בדירה. Y - מס' נפשות הגרות בדירה. להלן התוצאות שהתקבלו:

מס' דירה	X	Y
1	3	2
2	2	2
3	4	3
4	3	3
5	5	4

נשרטט מנתונים הללו דיאגרמת פיזור:

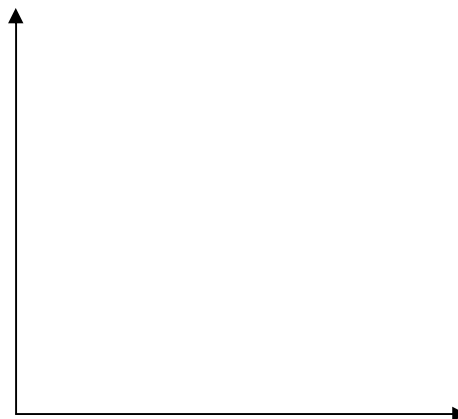

נתבונן בכמה מקרים של דיאגרמות פיזור וננתח אותן :

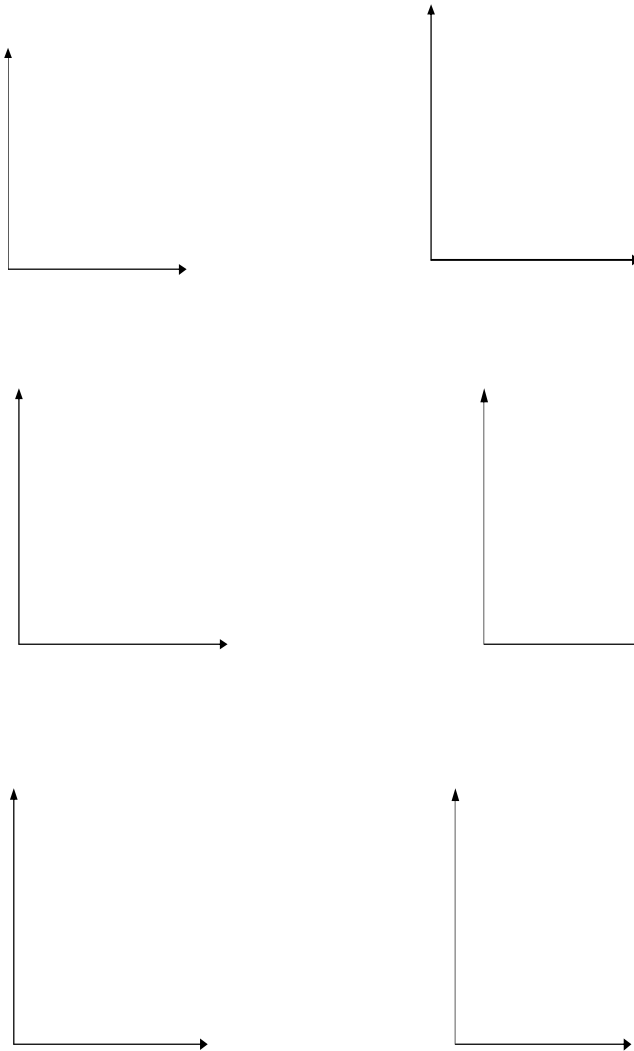

בשלב השני, מחשבים את מקדם המתאם (מדד הקשר) שבודק עד כמה קיים קשר לינארי בין שני המשתנים. המדד (ניקרא גם מדד הקשר של פירסון) מכמת את מה שניראה בשלב הראשון רק בעין.

המדד בודק את כיוון הקשר (חיובי או שלילי).

ואת עוצמת הקשר (חלש עד חזק).

מקדם מתאם זה מקבל ערכים בין -1 ל 1 .

מקדם מתאם -1 או 1 אומר שקיים קשר לינארי מוחלט ומלא בין המשתנים שניתן לבטאו על ידי

$$y = bx + a$$

מתאם חיובי מלא (מקדם מתאם 1) אומר שקיים קשר לינארי מלא בו השיפוע b יהיה חיובי ואילו

מתאם שלילי מלא אומר שקיים קשר לינארי מלא בו השיפוע b שלילי (מקדם מתאם -1).

מתאם חיובי חלקי אומר שככל שמשנתנה אחד עולה לשני יש נטייה לעלות בערכו אבל לא קיימת

נוסחה לינארית שמקשרת את X ל- Y באופן מוחלט ואילו מתאם שלילי חלקי אומר שככל

שמשנתנה אחד עולה לשני יש נטייה לרדת אבל לא קיימת נוסחה לינארית שמקשרת את X ל- Y

באופן מוחלט.

ככל שערך מקדם המתאם קרוב לאפס נאמר שעוצמת הקשר חלשה יותר וככל שמקדם המתאם

רחוק מהאפס נאמר שעוצמת הקשר חזקה יותר.



מקדם המתאם יסומן באות r .

כדי לחשב את מקדם המתאם, יש לחשב את סטיות התקן של כל משתנה ואת השונות המשותפת.

$$COV(x, y) = \frac{\sum (x - \bar{x})(y - \bar{y})}{n} = \frac{\sum xy}{n} - \bar{x} \cdot \bar{y} : \text{שונות משותפת}$$

$$s_x^2 = \frac{\sum_{i=1}^n (x_i - \bar{x})^2}{n} = \frac{\sum_{i=1}^n x_i^2}{n} - \bar{x}^2 : \text{שונות של המשתנה X}$$

$$s_y^2 = \frac{\sum_{i=1}^n (y_i - \bar{y})^2}{n} = \frac{\sum_{i=1}^n y_i^2}{n} - \bar{y}^2 : \text{שונות המשתנה Y}$$

$$r_{xy} = \frac{cov(x, y)}{s_x \cdot s_y} : \text{מקדם המתאם הלינארי}$$

תרגילים:

1. להלן נתונים לגבי שישה תלמידים שנגשו למבחן. בדקו לגבי כל תלמיד את הציון שלו בסוף הקורס וכמו כן את מספר החיסורים שלו מהקורס.

מספר חיסורים	ציון
2	80
1	90
0	90
2	70
3	70
4	50

- א. שרטט דיאגרמת פיזור לנתונים. מה ניתן להסיק מהדיאגרמה על טיב הקשר בין מספר החיסורים של תלמיד לציונו? מיהו המשתנה הבלתי תלוי ומיהו המשתנה התלוי?
 ב. חשב את מדד הקשר של פירסון. האם התוצאה מתיישבת עם תשובתך לסעיף א?
 ג. הסבר ללא חישוב כיצד מקדם המתאם היה משתנה אם היה מתווסף תלמיד שהחסיר 4 פעמים וקיבל ציון 80?

2. במחקר רפואי רצו לבדוק האם קיים קשר בין רמת ההורמון X בדם החולה לרמת ההורמון Y שלו. לצורך כך מדדו את רמת ההורמונים ההלו עבור חמישה חולים. להלן התוצאות שהתקבלו:

x	y
10	12
14	15
15	15
18	17
20	21

- א. מה הממוצע של כל רמת הורמון?
 ב. מהו מקדם המתאם בין ההורמונים? ומה משמעות התוצאה?

3. נסמן ב-X את ההכנסה של משפחה באלפי ₪. נסמן ב-Y את ההוצאות של משפחה באלפי ₪. נלקחו 20 משפחות והתקבלו התוצאות הבאות:

$$\sum_{i=1}^{20} Y_i = 200 \quad \sum_{i=1}^{20} X_i = 240$$

$$\sum_{i=1}^{20} (Y_i - \bar{Y})^2 = 76 \quad \sum_{i=1}^{20} (X_i - \bar{X})^2 = 76$$

$$\sum_{i=1}^{20} (X_i - \bar{X})(Y_i - \bar{Y}) = 60.8$$

א. חשב את מדד הקשר הלינארי בין X ל-Y. מיהו המשתנה התלוי?

ב. מה המשמעות של התוצאה שקיבלת בסעיף א?

4. נסמן ב-X את ההכנסה של משפחה באלפי ₪. נסמן ב-Y את ההוצאות של משפחה באלפי ₪. נלקחו 20 משפחות והתקבלו התוצאות הבאות:

$$\sum_{i=1}^{20} Y_i = 200 \quad \sum_{i=1}^{20} X_i = 240$$

$$\sum_{i=1}^{20} Y_i^2 = 2080 \quad \sum_{i=1}^{20} X_i^2 = 2960$$

$$\sum_{i=1}^{20} X_i Y_i = 2464$$

חשב את מדד הקשר הלינארי בין X ל-Y.

5. במוסד אקדמי ציון ההתאמה מחושב כך: מכפילים את הציון הממוצע בבגרות ב-3 ומפחיתים 2 נקודות. ידוע שעבור 40 מועמדים סטיית התקן של ממוצע הציון בבגרות הייתה 2. מה מקדם המתאם בין ציון ההתאמה לציון הממוצע בבגרות שלהם?

6. להלן רשימת טענות, לגבי כל טענה קבע נכון/לא נכון ונמק!

א. מתווך דירות המיר מחירי דירות מדולר לשקל. נניח שדולר אחד הוא 3.5 ₪. אם מתווך הדירות יחשב את מדד הקשר של פירסון בין מחיר הדירה בשקלים למחיר הדירה בדולרים הוא יקבל 1.

ב. לסדרה של נתונים התקבל $\bar{X} = \bar{Y} = 6$ $S_x = S_y = 1$ לכן מדד הקשר של פירסון יהיה 1.

ג. אם השונות המשותפת של X ושל Y הינה 0 אז בהכרח גם מקדם המתאם של פירסון יהיה 0.

שאלות אמריקאיות:

7. נמצא שקיים מקדם מתאם שלילי בין הציון בעברית לציון בחשבון בבחינה לכן :

- א. הדבר מעיד שהציונים בכתה היו שליליים.
- ב. ככל שהציון של תלמיד יורד בחשבון יש לו נטייה לרדת בעברית.
- ג. ככל שהציון של תלמיד עולה בחשבון יש לו נטייה לרדת בעברית.
- ד. אף אחת מהתשובות לא נכונה.

8. נלקחו 20 מוצרים וניבדק ביום מסוים המחיר שלהם בדולרים והמחיר שלהם בש"ח (באותו היום ערך הדולר היה - 4.2 ₪) מהו מקדם המתאם בין המחיר בדולר למחיר בש"ח?

- א. 1
- ב. 0
- ג. 4.2
- ד. לא ניתן לדעת.

9. להלן דיאגרמת פיזור :

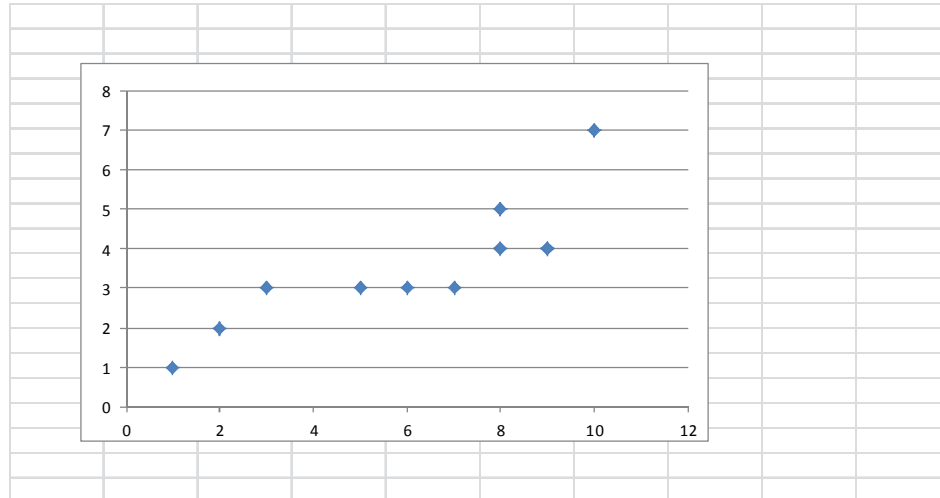

מה יהיה מקדם המתאם בין שני המשתנים?

- א. 1
- ב. 0.85
- ג. 0.15
- ד. 0

פתרונות:**שאלה 1:**

א. בהקלטה

ב. -0.9325 **שאלה 2:**א. $\bar{y} = 16$ ב. $\bar{x} = 15.4$ ג. $r_{xy} = 0.96$ **שאלה 3:**

א : 0.8

שאלה 4:

0.8

שאלה 5:

1

שאלה 6:

א. נכון

ב. לא נכון

ג. נכון

שאלה 7:

התשובה : ג

שאלה 8:

התשובה : א

שאלה 9:

התשובה : ב

פרק 13 - מדדי קשר - רגרסיה ליניארית

רקע:

במידה וקיים קשר חזק בין שני המשתנים הכמותיים נהוג לבצע ניבויי. לבנות קו ניבויים הנקרא גם קו רגרסיה המנבא משתנה אחד על סמך האחר.

מדובר בקו שמנבא את Y על סמך X . השיטה למציאת הקו הנ"ל נקראת שיטת הריבועים הפחותים והקו המתקבל נקרא קו הרגרסיה או קו הניבויים או קו הריבועים הפחותים.

a - בעצם נותן את ערך Y כאשר X הנו אפס על גבי קו הניבויים. הוא ניקרא החותך של הקו.
 b - הוא שיפוע הקו נותן בכמה בעצם Y משתנה כאשר X גדל ביחידה אחת על גבי קו הניבויים.
 להלן המשוואות למציאת הפרמטרים של קו הרגרסיה:

$$\begin{aligned}\tilde{Y} &= bX + a \\ b &= r \frac{S_y}{S_x} \\ a &= \bar{Y} - b\bar{X}\end{aligned}$$

אם נרצה לבנות קו ניבויים לניבוי X על סמך Y נצטרך לעדכן את הנוסחאות בהתאם.

תרגילים:

1. נסמן ב- X את ההכנסה של משפחה באלפי ₪. נסמן ב- Y את ההוצאות של משפחה באלפי ₪. נלקחו 20 משפחות והתקבלו התוצאות הבאות:

$$\sum_{i=1}^{20} Y_i = 200 \quad \sum_{i=1}^{20} X_i = 240$$

$$\sum_{i=1}^{20} (Y_i - \bar{Y})^2 = 76 \quad \sum_{i=1}^{20} (X_i - \bar{X})^2 = 76$$

$$\sum_{i=1}^{20} (X_i - \bar{X})(Y_i - \bar{Y}) = 60.8$$

- א. חשב את מדד הקשר הליניארי בין X ל- Y . מיהו המשתנה התלוי?
 ב. מצא את קו הרגרסיה לניבוי ההוצאה של משפחה על סמך הכנסה שלה. הסבר את משמעות הפרמטרים של קו הרגרסיה.
 ג. משפחת כהן הכניסה 15,000 ₪, מה ההוצאה הצפויה שלה?

2. נסמן ב- X את ההשכלה של אדם בשנות למוד. נסמן ב- Y את הכנסתו באלפי ₪. במחקר התקבלו התוצאות הבאות:

$$S_y = 5 \quad S_x = 2$$

$$\bar{Y} = 8 \quad \bar{X} = 14$$

$$COV(X, Y) = 7.5$$

- א. חשב את מדד הקשר של פירסון בין ההשכלה להכנסה.
 ב. מה ההכנסה הצפויה לאדם שהשכלתו 12 שנים?
 ג. מה ההשכלה הצפויה לאדם שהכנסתו 10,000 ₪?
3. חוקר רצה לחקור את הקשר הקווי שבין הציון המבחן בסטטיסטיקה לבין מספר שעות ההכנה של הסטודנטים למבחן. במדגם של 100 סטודנטים שנבחנו בקורס נרשמו התוצאות הבאות: הציון הממוצע של הסטודנטים היה 65 עם סטיית תקן של 27. מספר שעות ההכנה הממוצע היה 30 עם סטיית תקן של 18. מקדם המתאם בין הציון לשעות ההכנה היה 0.8.
- א. על פי משוואת הרגרסיה שעת הכנה נוספת משפרת את ציון המבחן ב?
 ב. על פי משוואת הרגרסיה תלמיד שייגש למבחן ללא שעות הכנה כלל יקבל ציון?
 ג. מהו קו הרגרסייה לניבוי הציון לפי שעות ההכנה?
4. נתונים 2 משתנים Y, X . כמו כן נתון: X ממוצע = 1.5, שונות X = שונות Y = 4, וכן שקו הרגרסיה של Y על בסיס X הינו $Y = -0.2X + 0.5$. חשב מהו מקדם המתאם בין X ל- Y ?

פתרונות:**שאלה 1:**

א. 0.8

ב. $\tilde{Y} = 0.8X + 0.4$

ג. 12.4

שאלה 2:

א. 0.75

ב. 4.25 אלפי ש"ח

ג. 14.6 שנים

שאלה 3:

א. 1.2

ב. 29

ג. $y = 1.2x + 29$

שאלה 4:

-0.2

פרק 14 - בעיות בסיסיות בהסתברות

רקע :

ניסוי מקרי : תהליך לו כמה תוצאות אפשריות. התוצאה המתקבלת נודעת רק לאחר ביצוע התהליך.

למשל : תוצאה בהטלת קובייה, מזג האוויר בעוד שבועיים.

מרחב מדגם : כלל התוצאות האפשריות בניסוי המקרי :

בהטלת קובייה : $\{1,2,3,4,5,6\}$.

מזג האוויר בעוד שבועיים : $\{ \text{נאה, שרבי, מושלג, גשום, מעונן חלקית, אביך} \}$

מאורע : תת קבוצה מתוך מרחב במדגם. מסומן באותיות : A, B, C, \dots

בהטלת קובייה, למשל, לקבל לפחות 5 : $A = \{5, 6\}$

לקבל תוצאה זוגית : $B = \{2, 4, 6\}$

גודל מרחב המדגם : מספר התוצאות האפשריות במרחב המדגם :

בהטלת הקובייה : $|\Omega| = 6$

גודל המאורע : מספר התוצאות האפשריות במאורע עצמו.

בהטלת הקובייה : $|A| = 2$ $|B| = 3$

מאורע משלים : מאורע המכיל את כל התוצאות האפשריות במרחב המדגם פרט לתוצאות

במאורע אותו הוא משלים :

בהטלת הקובייה : $\bar{A} = \{1, 2, 3, 4\}$ $\bar{B} = \{1, 3, 5\}$

מרחב מדגם אחיד (סימטרי) : מרחב מדגם בו לכל התוצאות במרחב המדגם יש את אותה

עדיפות, אותה סבירות למשל, קובייה הוגנת, אך לא כמו מזג האוויר בשבוע הבא.

הסתברות במרחב מדגם אחיד :

במרחב מדגם אחיד הסיכוי למאורע יהיה : $p(A) = \frac{|A|}{|\Omega|}$

למשל, מה הסיכוי בהטלת קובייה לקבל לפחות 5 ? $p(A) = \frac{|A|}{|\Omega|} = \frac{2}{6}$

מה הסיכוי בהטלת קובייה לקבל תוצאה זוגית ? $p(B) = \frac{|B|}{|\Omega|} = \frac{3}{6}$

הסתברות במרחב לא אחיד :

$\frac{f}{n}$: יחושב לפי השכיחות היחסית :

להלן התפלגות הציונים בכיתה מסוימת :

מספר התלמידים – השכיחות-f	הציון-X
2	5
4	6
8	7
5	8
4	9
2	10

א. מה ההסתברות שתלמיד אקראי שניבחר בכיתה קיבל את הציון 8 ? $\frac{f}{n} = \frac{5}{25} = 0.2$

ב. מה ההסתברות שתלמיד אקראי שניבחר בכיתה יכשל?

$$\frac{f}{n} = \frac{2}{25} = 0.08$$

הסתברות למאורע משלים :

$$p(\bar{A}) = 1 - P(A)$$

למשל, בדוגמה הקודמת הסיכוי לעבור את הבחינה יכול להיות מחושב לפי הסיכוי להיכשל :

$$p(A) = 1 - \frac{2}{25} = \frac{23}{25}$$

תרגילים:

1. מהאותיות E, F ו-G יוצרים מילה בת 2 אותיות לא בהכרח בת משמעות.
 - א. הרכב את כל המילים האפשריות.
 - ב. רשום את המקרים למאורע:
 - A במילה נמצאת האות E.
 - B במילה האותיות שונות.
 - ג. רשום את המקרים למאורע \bar{A} .

2. מטילים זוג קוביות.
 - א. רשום את מרחב המדגם של הניסוי. האם המרחב מדגם הוא אחיד?
 - ב. רשום את כל האפשרויות למאורעות הבאים:
 - A סכום התוצאות 7.
 - C מכפלת התוצאות 12.
 - ג. חשב את הסיכויים למאורעות שהוגדרו בסעיף ב.

3. בוחרים באקראי ספרה מבין הספרות 0-9.
 - א. מה ההסתברות שהספרה שנבחרה גדולה מ-5?
 - ב. מה ההסתברות שהספרה שנבחרה היא לכל היותר 3?
 - ג. מה ההסתברות שהספרה שנבחרה היא אי זוגית?

4. להלן התפלגות מספר מקלטי הטלוויזיה שנספרו עבור כל משפחה בישוב מסוים:

מספר משפחות	מספר מקלטים
22	0
28	1
18	2
22	3
10	4

- נבחרה משפחה באקראי מהישוב.
- א. מה ההסתברות שאין מקלטים למשפחה?
 - ב. מה ההסתברות שיש מקלטים למשפחה?
 - ג. מה ההסתברות שיש לפחות 3 מקלטים למשפחה?

5. להלן התפלגות מספר המכוניות למשפחה ביישוב "עדן":

מספר מכוניות	מספר משפחות
0	20
1	40
2	100
3	30
4	10

נבחרה משפחה אקראית מן הישוב.

א. מה ההסתברות שאין לה מכוניות?

ב. מה ההסתברות שבבעלות המשפחה לפחות 3 מכוניות?

ג. מה הסיכוי שבבעלותה פחות מ-3 מכוניות?

6. מטיילים מטבע רגיל 3 פעמים. בצד אחד של המטבע מוטבע עץ ובצד השני פלי.

א. רשום את מרחב המדגם של הניסוי. האם המרחב מדגם הוא אחיד?

ב. רשום את כל האפשרויות למאורעות הבאים:

A- התקבל פעם אחת עץ.

D- התקבל לפחות פלי אחד.

ג. מהו המאורע המשלים ל-D.

ד. חשבו את הסיכויים למאורעות שהוגדרו בסעיפים ב- ג.

פתרונות:**שאלה 2**

ג. הסיכוי ל-A: $\frac{1}{6}$

הסיכוי ל-B: $\frac{1}{9}$

שאלה 3

א. 0.4

ב. 0.4

ג. 0.5

שאלה 4

א. 0.22

ב. 0.78

ג. 0.32

פרק 15 - פעולות בין מאורעות (חיתוך ואיחוד), מאורעות זרים ומכילים

רקע:

פעולת חיתוך :

נותנת את המשותף בין המאורעות הנחתכים, חיתוך בין המאורע A למאורע B יסומן כך :

$$A \cap B$$

מדובר בתוצאות שנמצאות ב-A וגם ב-B.

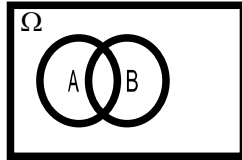

$A = \{5, 6\}$: בהטלת קובייה, למשל, לקבל לפחות 5 :

$B = \{2, 4, 6\}$: לקבל תוצאה זוגית :

$$A \cap B = \{6\}$$

פעולת איחוד :

נותנת את כל האפשרויות שנמצאות לפחות באחת מהמאורעות. הסימון הוא : $A \cup B$ נותנת את

אשר נימצא ב-A או ב-B. כלומר, לפחות אחד מהמאורעות קורה.

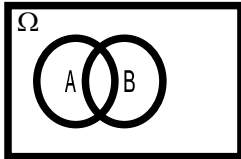

$A = \{5, 6\}$: בהטלת קובייה, למשל, לקבל לפחות 5 :

$B = \{2, 4, 6\}$: לקבל תוצאה זוגית :

$$A \cup B = \{2, 4, 5, 6\}$$

דוגמה (הפתרון נמצא בהקלטה)

סטודנט ניגש בסמסטר לשני מבחנים. מבחן בסטטיסטיקה ומבחן בכלכלה. ההסתברות שלו לעבור את המבחן בסטטיסטיקה הוא 0.9. ההסתברות שלו לעבור את המבחן בכלכלה הוא 0.8. ההסתברות לעבור את המבחן בסטטיסטיקה ובכלכלה היא 0.75.

- א. מה ההסתברות שלו לעבור את המבחן בסטטיסטיקה בלבד?
 ב. מה ההסתברות שלו להיכשל בשני המבחנים?
 ג. מה ההסתברות לעבור לפחות מבחן אחד?

נוסחת החיבור לשני מאורעות :

$$P(A \cup B) = P(A) + P(B) - P(A \cap B)$$

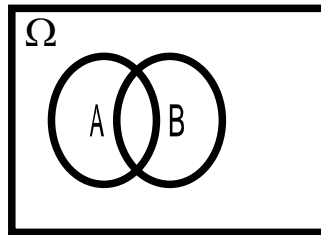
חוקי דה מורגן לשני מאורעות:

$$\overline{A \cup B} = \bar{A} \cap \bar{B}$$

$$\overline{A \cap B} = \bar{A} \cup \bar{B}$$

$$P(A \cap B) = 1 - P(\bar{A} \cup \bar{B})$$

$$P(A \cup B) = 1 - P(\bar{A} \cap \bar{B})$$

שיטת ריבוע הקסם:

השיטה רלבנטית רק אם יש שני מאורעות במקביל בדומה לתרגיל הקודם:

	\bar{A}	A	
B	$P(\bar{A} \cap B)$	$P(A \cap B)$	$P(B)$
\bar{B}	$P(\bar{A} \cap \bar{B})$	$P(A \cap \bar{B})$	$P(\bar{B})$
	$P(\bar{A})$	$P(A)$	1

מאורעות זרים: מאורעות שאין להם מהמשותף: לא יכולים להתרחש בו זמנית.

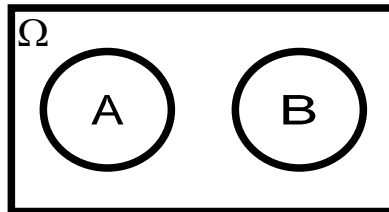

$$A \cap B = \{\}$$

$$P(A \cap B) = 0$$

$$P(A \cup B) = P(A) + P(B)$$

למשל, בהטלת קובייה

$$A = \{5, 6\} \quad : \text{לקבל לפחות 5}$$

$$B = \{3\} \quad : \text{לקבל 3}$$

$$A \cap B = \{\}$$

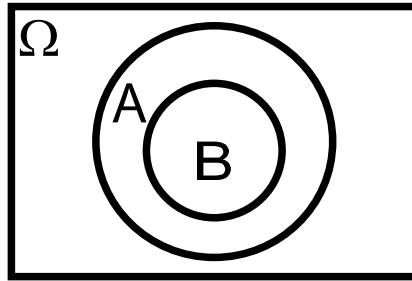
מאורעות מכילים :

מאורע A מכיל את מאורע B כל התוצאות שנמצאות ב-B מוכלות בתוך המאורע-A.

קשר זה מסומן באופן הבא: $B \subset A$

$$A \cap B = B$$

$$A \cup B = A$$

$$P(A \cap B) = P(B)$$

$$P(A \cup B) = P(A)$$

למשל:

$$A = \{2, 4, 6\}$$

$$B = \{2, 4\}$$

תרגילים:

1. מהאותיות E, F ו-G יוצרים מילה בת 2 אותיות לא בהכרח בת משמעות. נגדיר את המאורעות הבאים :
- E - במילה נמצאת האות E.
- F - במילה אותיות שונות.
- א. רשום את כל האפשרויות לחיתוך A עם B.
- ב. רשום את כל האפשרויות לאיחוד של A עם B.
2. תלמיד ניגש בסמסטר לשני מבחנים מבחן בכלכלה ומבחן בסטטיסטיקה. נגדיר את המאורעות הבאים :
- A - לעבור את המבחן בסטטיסטיקה.
- B - לעבור את המבחן בכלכלה.
- העזר בפעולות חיתוך, איחוד ומשלים בלבד כדי להגדיר את המאורעות הבאים וסמן בדיאגרמת וון את השטח המתאים :
- א. התלמיד עבר רק את המבחן בכלכלה.
- ב. התלמיד עבר רק את המבחן בסטטיסטיקה.
- ג. התלמיד עבר את שני המבחנים.
- ד. התלמיד עבר לפחות מבחן אחד.
- ה. התלמיד נכשל בשני המבחנים.
- ו. התלמיד נכשל בכלכלה.
3. נתבקשתם לבחור ספרה באקראי. נגדיר את A להיות הספרה שנבחרה היא זוגית. נגדיר את B להיות הספרה שנבחרה קטנה מ-5.
- א. רשמו את כל התוצאות למאורעות הבאים :
- $A =$
- $B =$
- $\bar{B} =$
- $A \cap B =$
- $A \cup B =$
- ב. חשבו את ההסתברויות לכל המאורעות מהסעיף הקודם.

4. נסמן ב- Ω את מרחב המדגם וב- ϕ קבוצה ריקה.
 נתון כי A הינו מאורע בתוך מרחב המדגם.
 להלן מוגדרים מאורעות שפתרונם הוא Ω או ϕ או A .
 קבע עבור כל מאורע מה הפתרון שלו.

$$\begin{aligned}
 &= \\
 &A \\
 &A \cap \phi \\
 &A \cup \phi \\
 &A \cap \Omega \\
 &A \cup \Omega \\
 &A \cap \bar{A} \\
 &\bar{\phi} \\
 &A \cup \bar{A}
 \end{aligned}$$

5. הוגדרו המאורעות הבאים:
- A = אדם שגובהו מעל 1.7 מטר
- B = אדם גובהו מתחת ל-1.8 מטר
- קבע את גובהם של האנשים הבאים:
- א. $A \cap B$
- ב. $A \cup B$
- ג. $\bar{A} \cap B$
- ד. $\bar{A} \cup \bar{B}$
- ה. \bar{A}

6. נגדיר את המאורעות הבאים :
- A - אדם דובר עברית.
 B - אדם דובר ערבית.
 C - אדם דובר אנגלית.
- השתמש בפעולות איחוד, חיתוך והשלמה לתיאור המאורעות הבאים :
- א. אדם דובר את כל שלוש השפות.
 ב. אדם דובר רק עברית.
 ג. אדם דובר לפחות שפה אחת מתוך השפות הללו.
 ד. אדם אינו דובר אנגלית.
 ה. קבוצת התלמידים דוברי 2 שפות בדיוק (מהשפות הנ"ל).
7. שתי מפלגות רצות לכנסת הבאה. מפלגת "גדר" תעבור את אחוז החסימה בהסתברות של 0.08. מפלגת עתיד תעבור את אחוז החסימה בהסתברות של 0.20. בהסתברות של 76% שתי המפלגות לא תעבורנה את אחוז החסימה.
- א. מה ההסתברות שלפחות אחת מהמפלגות תעבור את אחוז החסימה?
 ב. מה ההסתברות ששתי המפלגות תעבורנה את אחוז החסימה?
 ג. מה ההסתברות שרק מפלגות "עתיד" תעבור את אחוז החסימה?
8. במקום עבודה מסוים 40% מהעובדים הם גברים. כמו כן 20% מהעובדים הם אקדמאים. 10% מהעובדים הינן נשים אקדמאיות.
- א. איזה אחוז מהעובדים הם גברים אקדמאיים?
 ב. איזה אחוז מהעובדים הם גברים או אקדמאיים?
 ג. איזה אחוז מהעובדים הם נשים לא אקדמאיות?
9. הסיכוי של מניה A לעלות הנו 0.5 ביום מסוים והסיכוי של מניה B לעלות ביום מסוים הנו 0.4. בסיכוי של 0.7 לפחות אחת מהמניות תעלה ביום מסוים. חשב את ההסתברויות הבאות לגבי שתי המניות הללו ביום מסוים :
- א. ששתי המניות תעלנה.
 ב. שאף אחת מהמניות לא תעלנה.
 ג. שמניה A בלבד תעלה.

10. מטילים זוג קוביות אדומה ושחורה. נגדיר את המאורעות הבאים:

A - בקובייה האדומה התקבלה התוצאה 4 ובשחורה 2.

B - סכום התוצאות משתי הקוביות 6.

C - מכפלת התוצאות בשתי הקוביות 10.

א. האם A ו-B מאורעות זרים?

ב. האם המאורע B מכיל את המאורע A?

ג. האם A ו-C מאורעות זרים?

ד. האם A ו-C מאורעות משלימים?

11. עבור המאורעות A ו-B ידועות ההסתברויות הבאות:

$$p(\bar{A} \cap \bar{B}) = 0.1 \quad p(B) = 0.3 \quad p(A) = 0.6$$

א. האם A ו-B מאורעות זרים?

ב. חשב את $p(\bar{A} \cap B)$

12. מטבע הוטל פעמיים. נגדיר את המאורעות הבאים:

A - קיבלנו עץ בהטלה הראשונה.

B - קיבלנו לפחות עץ אחד בשתי ההטלות.

איזו טענה נכונה?

א. A ו-B מאורעות זרים.

ב. A ו-B מאורעות משלימים.

ג. B מכיל את A.

ד. A מכיל את B.

פתרונות:**שאלה 7**

א. 0.24

ב. 0.04

ג. 0.16

שאלה 8

א. 10%

ב. 50%

ג. 50%

שאלה 9

א. 0.2

ב. 0.3

ג. 0.3

שאלה 10

א. לא.

ב. כן.

ג. כן.

ד. לא.

שאלה 11

א. כן

ב. 0.3

שאלה 12

התשובה הנכונה ג

פרק 16 - הסתברות מותנית - במרחב מדגם אחיד

רקע:

לעיתים אנו נדרשים לחשב הסתברות למאורע כלשהו כאשר ברשותנו אינפורמציה לגבי מאורע אחר. הסתברות מותנית הינה סיכוי להתרחשות מאורע כלשהו אשר ידוע שמאורע אחר התרחש/ לא התרחש.

ההסתברות של A בהינתן ש B כבר קרה:

$$P(A|B)$$

$$P(A|B) = \frac{|A \cap B|}{|B|} \quad \text{כשמרחב המדגם אחיד:}$$

למשל, (פתרון בהקלטה)

מטילים קובייה.

נגדיר:

A – התוצאה זוגית.

B – התוצאה גדולה מ-3.

נרצה לחשב את:

$$P(A|B)$$

תרגילים:

1. נבחרה ספרה זוגית באקראי. מה הסיכוי שהספרה גדולה מ-6?
2. יוסי הטיל קובייה. מה הסיכוי שקיבל את התוצאה 4 אם ידוע שהתוצאה שהתקבלה זוגית?
3. מטילים צמד קוביות.
נגדיר:
A – סכום התוצאות בשתי ההטלות הינו 7
B – מכפלת התוצאות 12
חשבו את $P(A|B)$.
4. הוטל מטבע פעמיים. ידוע שהתקבל לכל היותר ראש אחד, מה הסיכוי שהתקבלו שני ראשים?
5. אדם הטיל זוג קוביות והתקבל שהתוצאות זהות. מה הסיכוי שלפחות אחת התוצאות 5?
6. אדם הטיל זוג קוביות והתקבל לפחות פעם אחת. מה הסיכוי שאחת התוצאות 5?
7. נבחרה משפחה בת שני ילדים. ידוע שאחד הילדים בן. מה ההסתברות שבמשפחה שני בנים בקרב הילדים?
8. נבחרה משפחה בת שלושה ילדים. נתון שהילד האמצעי בן. מה הסיכוי שיש בנות בקרב הילדים?

פתרונות:**שאלה 1**

0.2

שאלה 2

1/3

שאלה 3

0.5

שאלה 4

0

שאלה 5

1/6

שאלה 6

2/11

שאלה 7

1/3

שאלה 8

3/4

פרק 17 - הסתברות מותנית - מרחב לא אחיד

רקע:

הסיכוי שמאורע A יתרחש בהינתן ש – מאורע B כבר קרה :

$$P(A|B) = \frac{P(A \cap B)}{P(B)}$$

במונה : הסיכוי לחיתוך של שני המאורעות זה הנשאל וזה הנתון שהתרחש.

במכנה : הסיכוי למאורע שנתון שהתרחש :

למשל,

נלקחו משפחות שיש להם שתי מכוניות. ל- 30% מהמשפחות הללו המכונית הישנה יותר היא מתוצרת אירופה ואצל 60% מהמשפחות הללו המכונית החדשה יותר מתוצרת אירופה. כמו כן 15% מהמשפחות הללו שתי המכוניות הן מתוצרת אירופאית.
אם המכונית הישנה של המשפחה היא אירופאית, מה ההסתברות שגם החדשה אירופאית? (פתרון בהקלטה)

תרגילים:

1. תלמיד ניגש בסמסטר לשני מבחנים מבחן בכלכלה ומבחן בסטטיסטיקה :
 נגדיר את המאורעות הבאים : A- לעבור את המבחן בסטטיסטיקה. B- לעבור את המבחן בכלכלה.
 כמו כן נתון שהסיכוי לעבור את המבחן בכלכלה הנו 0.8 והסיכוי לעבור את המבחן בסטטיסטיקה הנו 0.9. הסיכוי לעבור את שני המבחנים הנו 0.75. חשבו את הסיכויים למאורעות הבאים :
- התלמיד עבר בסטטיסטיקה, מה ההסתברות שהוא עבר בכלכלה?
 - התלמיד עבר בכלכלה, מה ההסתברות שהוא עבר בסטטיסטיקה?
 - התלמיד עבר בכלכלה, מה ההסתברות שהוא נכשל בסטטיסטיקה?
 - התלמיד נכשל בסטטיסטיקה מה ההסתברות שהוא נכשל בכלכלה?
 - התלמיד עבר לפחות מבחן אחד מה ההסתברות שהוא יעבור את שני המבחנים?
2. במדינה שתי חברות טלפון סלולארי "סופט" ו"בל". 30% מהתושבים הבוגרים רשומים אצל חברת "בל". 60% מהתושבים הבוגרים רשומים אצל חברת "סופט".
 ל-15% מהתושבים הבוגרים אין טלפון סלולארי בכלל.
- איזה אחוז מהתושבים הבוגרים רשומים אצל שתי החברות?
 - נבחר אדם שרשום אצל חברת "סופט", מה ההסתברות שהוא רשום גם אצל חברת "בל"?
 - אם אדם לא רשום אצל חברת "בל", מה ההסתברות שהוא כן רשום בחברת "סופט"?
 - אם אדם רשום אצל חברה אחת בלבד, מה ההסתברות שהוא רשום בחברת "סופט"?
3. במכללה שני חניונים : חניון קטן וחניון גדול. בשעה 08:00 יש סיכוי של 60% שבחניון הגדול יש מקום, סיכוי של 30% שבחניון הקטן יש מקום וסיכוי של 20% שבשני החניונים יש מקום.
- מה ההסתברות שיש מקום בשעה 08:00 רק בחניון הגדול של המכללה?
 - ידוע שבחניון הקטן יש מקום בשעה 08:00, מה הסיכוי שבחניון הגדול יש מקום?
 - אם בשעה 08:00 בחניון הגדול אין מקום, מה ההסתברות שבחניון הקטן יהיה מקום?
 - נתון שלפחות באחד מהחניונים יש מקום בשעה 08:00, מה ההסתברות שבחניון הגדול יש מקום?

פתרונות:**שאלה 1**

- א. 0.833
- ב. 0.9375
- ג. 0.0625
- ד. 0.5
- ה. 0.789

שאלה 2

- א. 5%
- ב. 0.0833
- ג. 0.786
- ד. 0.6875

שאלה 3

- א. 0.4
- ב. $\frac{2}{3}$
- ג. 0.25
- ד. $\frac{6}{7}$

פרק 18 - דיאגרמת עצים, נוסחת בייס ונוסחת ההסתברות השלמה

רקע:

נשתמש בשיטה זו כאשר יש תרגיל שבו התרחשות המאורעות היא בשלבים, כך שכל תוצאה של כל שלב תלויה בשלב הקודם, פרט לשלב הראשון:

למשל,

בחברה מסוימת 10% מוגדרים בכירים והיתר מוגדרים זוטרים.
מבין הבכירים 70% הם אקדמאים ומבין הזוטרים 20% הם אקדמאים.

נשרטט עץ שיתאר את הנתונים, השלב הראשון של העץ אינו מותנה בכלום ואילו השלב השני מותנה בשלב הראשון.

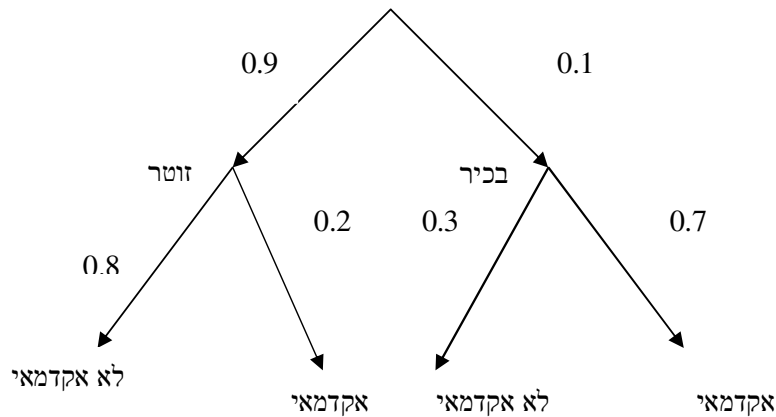

כדי לקבל את הסיכוי לענף מסוים נכפיל את כל ההסתברויות על אותו ענף.
נבחר אדם באקראי מאותה חברה.

א. מה הסיכוי שהוא בכיר אקדמאי ?

$$0.1 * 0.7 = 0.07$$

ב. מה הסיכוי שהוא זוטר לא אקדמאי ?

$$0.9 * 0.8 = 0.72$$

כדי לקבל את הסיכוי לכמה ענפים נחבר את הסיכויים של כל ענף (רק אחרי שבתוך הענף הכפלנו את ההסתברויות)

ג. מה הסיכוי שהוא אקדמאי ?

$$0.1*0.7+0.9*0.2=0.25$$

ד. נבחר אקדמאי מה ההסתברות שהוא עובד זוטרי?

מדובר כאן על שאלה בהסתברות מותנה ולכן נשתמש בעיקרון של הסתברות מותנה

$$P(zutar | academay) = \frac{0.9*0.2}{0.25} = \frac{0.18}{0.25} = 0.72$$

נוסחת ההסתברות השלמה

B מאורע כלשהו, A_1, \dots, A_n חלוקה ממצה של Ω .

$$P(B) = \sum_{i=1}^n P(A_i) \cdot P(B/A_i) \quad \text{אזי:}$$

נוסחת בייס

$$P(A_j/B) = \frac{P(A_j)P(B/A_j)}{\sum_{i=1}^n P(A_i) \cdot P(B/A_i)}$$

תרגילים:

1. בשקית סוכריות 4 סוכריות תות ו-3 לימון . מוציאים באקראי סוכרייה אם היא בטעם תות אוכלים אותה ומוציאים סוכרייה נוספת , אך אם היא בטעם לימון מחזירים אותה לשקית ומוציאים סוכרייה נוספת.
 - א. מה ההסתברות שהסוכרייה הראשונה שהוצאה בטעם תות והשנייה בטעם לימון ?
 - ב. מה ההסתברות שהסוכרייה השנייה בטעם לימון?

2. באוכלוסיה מסוימת 30% הם ילדים, 50% בוגרים והיתר קשישים. לפי נתוני משרד הבריאות הסיכוי שילד יחלה בשפעת במשך החורף הוא 80%, הסיכוי שמבוגר יחלה בשפעת במשך החורף הוא 40% והסיכוי שקשיש יחלה בשפעת במשך החורף הוא 70%.
 - א. איזה אחוז מהאוכלוסייה הינו קשישים שלא יחלו בשפעת במשך החורף?
 - ב. מה אחוז האנשים שיחלו בשפעת במשך החורף?
 - ג. נבחר אדם שחלה במשך החורף בשפעת, מה ההסתברות שהוא קשיש?
 - ד. נבחר ילד, מה ההסתברות שהוא לא יחלה בשפעת במשך החורף?

3. בכד א' 5 כדורים כחולים ו-5 כדורים אדומים. בכד ב' 6 כדורים כחולים ו-4 כדורים אדומים. בוחרים באקראי כד, מוציאים ממנו כדור ומבלי להחזירו מוציאים כדור נוסף.
 - א. מה ההסתברות ששני הכדורים שיוצאו יהיו בצבעים שונים?
 - ב. אם הכדורים שהוצאו הם בצבעים שונים, מה ההסתברות שהכדור השני שהוצא יהיה בצבע אדום?

4. חברת סלולר מסווגת את לקוחותיה לפי 3 קבוצות גיל: נוער, בוגרים ופנסיונרים. נתון כי :
 - 10% מהלקוחות בני נוער, 70% מהלקוחות בוגרים והיתר פנסיונרים. מתוך בני הנוער 90% מחזיקים בסמארט-פון, מתוך האוכלוסייה הבוגרת ל 70% יש סמארט-פון ומתוך אוכלוסיית הפנסיונרים 30% מחזיקים בסמארט-פון.
 - א. איזה אחוז מלקוחות החברה הם בני נוער עם סמארט-פון?
 - ב. נבחר לקוח אקראי ונתון שיש לו סמארט-פון. מה ההסתברות שהוא פנסיונר?
 - ג. אם ללקוח אין סמארט-פון, מה ההסתברות שהוא לא בן נוער?

5. כדי להתקבל למקום עבודה יש לעבור שלושה מבחנים. המבחנים הם בשלבים, כלומר אם נכשלתם במבחן מסוים אינכם ניגשים למבחן הבא אחריו.

70% מהמועמדים עוברים את המבחן הראשון.

מתוכם 50% עוברים את המבחן השני.

מבין אלה שעוברים את המבחן השני 40% עוברים את המבחן השלישי.

א. מה ההסתברות להתקבל לעבודה?

ב. מועמד לא התקבל לעבודה. מה ההסתברות שהוא נכשל במבחן הראשון?

ג. מועמד לא התקבל לעבודה. מה ההסתברות שהוא עבר את המבחן השני?

6. משרד הבריאות פרסם את הנתונים הבאים :

מתוך אוכלוסיית הילדים והנוער 80% חולים בשפעת בזמן החורף.

מתוך אוכלוסיית המבוגרים (עד גיל 65) 60% חולים בשפעת בזמן החורף.

30% מהתושבים הם ילדים ונוער.

50% הם מבוגרים.

היתר קשישים.

כמו כן נתון ש 68% מהאוכלוסייה תחלה בשפעת בחורף.

א. מה אחוז החולים בשפעת בקרב האוכלוסייה הקשישה?

ב. נבחר אדם שלא חלה בשפעת, מה ההסתברות שהוא לא קשיש?

7. רדאר שנמצא על החוף צריך לקלוט אנייה הנמצאת ב-1 מ-4 האזורים: A B C D.

אם האנייה נמצאת באזור A הרדאר מזהה אותה בסיכוי 0.8, סיכוי זה פוחת ב-0.1 ככל שהאנייה מתקדמת באזור.

כמו כן נתון שבהסתברות חצי האנייה נמצאת באזור D, בהסתברות 0.3 באזור C, באזור B היא

נמצאת בסיכוי 0.2, אחרת היא נמצאת באזור A.

א. מה הסיכוי ש האנייה תתגלה ע"י הרדאר?

ב. אם האנייה התגלתה ע"י הרדאר, מה ההסתברות שהיא נמצאת באזור C?

ג. אם האנייה התגלתה ע"י הרדאר, מה הסיכוי שהיא לא נמצאת באזור B?

8. סימפטום X מופיע בהסתברות של 0.4 במחלה A, בהסתברות של 0.6 במחלה B ובהסתברות של 0.5 במחלה C.

סימפטום X מופיע אך ורק במחלות הללו, אדם לא יכול לחלות ביותר ממחלה אחת מבין המחלות הללו.

לקליניקה מגיעים אנשים כדלקמן:

8% חולים במחלה A, 10% במחלה B, 2% במחלה C והיתר בריאים. כמו כן נתון שבמחלה A,

סימפטום X מתגלה בסיכוי של 80%. במחלות B, C, הסימפטום מתגלה בסיכוי של 90% בכל מחלה.

א. מה ההסתברות שאדם הגיע לקליניקה וגילו אצלו את סימפטום X?

ב. אם התגלה אצל אדם סימפטום X, מה ההסתברות שהוא חולה במחלה A?

ג. אם לאדם יש את סימפטום X, מה ההסתברות שהוא חולה במחלה A?

ד. אם לא גילו אצל אדם את סימפטום X, מה ההסתברות שהוא בריא?

9. סטודנט ניגש למבחן אמריקאי. הסיכוי שהוא יודע לשאלה מסוימת את התשובה הוא p , אם הוא

לא יודע את התשובה הוא מנחש. בכל מקרה הוא עונה על השאלה.

נתון שלשאלה יש k תשובות אפשריות.

אם הסטודנט ענה נכון על השאלה, מה הסיכוי שהוא ידע אותה?

פתרונות:**שאלה 1**א. $2/7$ ב. $23/49$ **שאלה 2**

א. 6%

ב. 58%

ג. 0.241

ד. 0.2

שאלה 3

א. 0.544

ב. 0.5

שאלה 4

א. 9%

ב. 0.09375

ג. 0.9722

שאלה 8

א. 0.0886

ב. 0.2889

ג. 0.3137

ד. 0.8778

שאלה 9

$$\frac{kp}{1 + (k-1)p}$$

פרק 19 - תלות ואי תלות בין מאורעות

רקע:

אם מתקיים ש: $P(B|A) = p(B)$ נגיד שמאורע B בלתי תלוי ב-A.

הדבר גורר גם ההפך: $P(A|B) = p(A)$ כלומר A אינו תלוי גם ב-B.

כשהמאורעות בלתי תלויים מתקיים ש: $P(A \cap B) = P(A) \cdot P(B)$.

הוכחה לכך:

$$P(A|B) = P(A) = \frac{P(A \cap B)}{P(B)} \Rightarrow P(A \cap B) = P(A) \cdot P(B)$$

נשתמש בנוסחאות של מאורעות בלתי תלויים רק אם נאמר במפורש שהמאורעות בלתי תלויים

בתרגיל או שמהקשר אפשר להבין ללא צל של ספק שהמאורעות בלתי תלויים.

למשל,

חוקר מבצע שני ניסויים בלתי תלויים הסיכוי להצליח בניסוי הראשון הנו 0.7 והסיכוי להצליח

בניסוי השני הוא 0.4.

א. מה הסיכוי להצליח בשני הניסויים יחדו?

כיוון שהמאורעות הללו בלתי תלויים:

$$p(A \cap B) = P(A) \cdot P(B) = 0.7 \cdot 0.4 = 0.28$$

ב. מה הסיכוי להיכשל בשני הניסויים?

$$p(\bar{A} \cap \bar{B}) = P(\bar{A}) \cdot P(\bar{B}) = (1-0.7)(1-0.4) = 0.18 \quad \text{באופן דומה:}$$

הרחבה: אי תלות בין n מאורעות

n מאורעות A_1, \dots, A_n הם בלתי תלויים אם ורק אם:

$$P\left(\bigcap_{i=1}^n A_i\right) = \prod_{i=1}^n P(A_i)$$

תרגילים:

1. נתון:

$$p(A) = 0.2$$

$$P(B) = 0.5$$

$$P(A \cup B) = 0.6$$

האם המאורעות הללו בלתי תלויים?

2. תלמיד ניגש לשני מבחנים שהצלחתם לא תלויה זו בזו. הסיכוי שלו להצליח במבחן הראשון

הוא 0.7 והשני 0.4 .

א. מה הסיכוי להצליח בשני המבחנים יחדו?

ב. מה הסיכוי שניכשל בשני המבחנים ?

3. במדינה מסוימת 8% אבטלה, נבחרו באקראי שני אנשים מהמדינה.

א. מה ההסתברות ששניהם מובטלים?

ב. מה ההסתברות שלפחות אחד מהם מובטל?

4. מוצר צריך לעבור בהצלחה ארבע בדיקות בלתי תלויות לפני שיווקו, אחרת הוא נפסל ולא

יוצא לשוק. הסיכוי לעבור בהצלחה כל אחת מהבדיקות הוא 0.8. בכל מקרה מבוצעות כל 4

הבדיקות.

א. מה הסיכוי שהמוצר יפסל?

ב. מה ההסתברות שהמוצר יעבור בהצלחה לפחות בדיקה אחת?

5. מדינה מסוימת 8% אבטלה, נבחרו באקראי חמישה אנשים מהמדינה.

א. מה ההסתברות שכולם מובטלים במדגם?

ב. מה ההסתברות שלפחות אחד מהם מובטל?

6. עבור שני מאורעות A ו-B המוגדרים על אותו מרחב מדגם נתון ש: $P(A \cup B) = 0.9$, $P(A|B) = 0.6$, $P(A \cap \bar{B}) = 0.3$. האם A ו-B מאורעות בלתי תלויים?

7. הוכח אם

$$P(A/B) = P(B/A)$$

אז:

$$P(A) = P(B)$$

8. קבע אילו מהטענות הבאות נכונות. נמק!

- א. אם $p(A \cup B) = p(A) \cdot p(B)$ אזי המאורעות בלתי תלויים.
- ב. מאורע A כלול במאורע B. $P(A) > 0$, $0 < p(B) < 1$, לכן $p(A/B) < p(A)$.
- ג. A ו-B מאורעות זרים שסיכוייהם חיובים לכן הם מאורעות תלויים.
- ד. A ו-B מאורעות תלויים שסיכוייהם חיובים לכן A ו-B מאורעות זרים.
- ה. $P(\bar{A} \cap \bar{B}) = 1 - P(A) - P(B)$ לכן A ו-B מאורעות זרים.

פתרונות :**שאלה 1**

כן

שאלה 2

א. 0.28

ב. 0.18

שאלה 3

א. 0.0064

ב. 0.1536

שאלה 4

א. 0.5904

ב. 0.9984

שאלה 8

א. לא נכון

ב. לא נכון

ג. נכון

ד. לא נכון

ה. נכון

פרק 20 - שאלות מסכמות בהסתברות

1. נלקחו משפחות שיש להם שתי מכוניות. ל-30% מהמשפחות הללו המכונית הישנה יותר היא מתוצרת אירופה ואצל 60% מהמשפחות הללו המכונית החדשה יותר מתוצרת אירופה. כמו כן 15% מהמשפחות הללו שתי המכוניות הן מתוצרת אירופאית.
- א. מה ההסתברות שמשפחה אקראית בת שתי מכוניות תהיה ללא מכוניות מתוצרת אירופה?
 ב. מה ההסתברות שלפחות מכונית אחת תהיה אירופאית?
 ג. ידוע שלמשפחה יש מכונית אירופאית. מה ההסתברות שרק המכונית החדשה שלה היא מתוצרת אירופאית?
 ד. אם המכונית הישנה של המשפחה היא אירופאית, מה ההסתברות שגם החדשה אירופאית?
2. במדינת "שומקום" 50% מהחלב במרכולים מיוצר במחלבה א' 40% במחלבה ב' והיתר במחלבה ג'. 3% מתוצרת מחלבה א' מגיעה חמוצה למרכולים ואילו במחלבה ב' 10%. כמו כן ידוע שבמדינת "שומקום" בסך הכול 7.5% מהחלב חמוץ.
- א. איזה אחוז מהחלב שמגיע למרכול ממחלבה ג' חמוץ?
 ב. אם נרכש חלב חמוץ במרכול. מה הסיכוי שהוא יוצר במחלבה ג?
 ג. ברכישת חלב נימצא שהוא אינו חמוץ. מה הסיכוי שהוא יוצר במחלבה א?
 ד. האם המאורעות: "חלב חמוץ" ו-"יוצר במחלבה א" בלתי תלויים?
3. רוני ורונה יצאו לבלות במרכז בילויים עם מספר אפשרויות בילוי:
 בהסתברות של 0.3 הם ייצאו לבאולינג
 בהסתברות של 0.5 הם ייצאו לבית קפה
 בהסתברות של 0.7 הם יצאו לפחות לאחד מהם, באולינג/קפה.
- א. מה ההסתברות שהם יצאו רק לבאולינג?
 ב. האם המאורעות "לצאת לבאולינג" לצאת לבית קפה" זרים?
 ג. האם המאורעות "לצאת לבאולינג" לצאת לבית קפה" תלויים?
 ד. מה ההסתברות שיום אחד הם יצאו רק לבאולינג וביום למחרת לא יצאו לאף אחד מהמקומות?

4. 70% מהנבחנים בסטטיסטיקה עוברים את מועד א'. כל מי שלא עובר את מועד א' ניגש לעשות מועד ב', מתוכם 80% עוברים אותו. מבין אלה שנכשלים בשני המועדים 50% נרשמים לקורס מחדש, והיתר פורשים מהתואר.
- א. מה הסיכוי שסטודנט אקראי עבר את הקורס?
 ב. אם סטודנט אקראי עבר הקורס, מה הסיכוי שעבר במועד ב'?
 ג. מה אחוז הסטודנטים שפורשים מהתואר?
 ד. נבחרו 2 סטודנטים אקראיים רונית וינאי, מה ההסתברות שרונית עברה במועד א' ושינאי עבר במועד ב'?
5. באוכלוסייה מסוימת 40% הם גברים והיתר הן נשים. מבין הגברים 10% מובטלים. בסך הכול 13% מהאוכלוסייה מובטלת.
- א. מה אחוז האבטלה בקרב הנשים?
 ב. נבחר אדם מובטל, מה ההסתברות שזו אישה?
 ג. נגדיר את המאורעות הבאים:
 A - נבחר אדם מובטל
 B - נבחר גבר
 האם המאורעות הללו זרים? והאם הם בלתי תלויים?
6. בתיבה 10 מטבעות, מתוכם 7 מטבעות רגילים (ראש, זנב) ו-3 מטבעות שבשני צדדיהם טבוע ראש. אדם בוחר באקראי מטבע ומטיל אותו פעמיים. נסמן ב-A את ההטלה הראשונה ראש, ב-B את ההטלה השנייה ראש.
- א. חשבו את הסיכויים למאורעות A ו-B.
 ב. האם המאורע A ו-B בלתי תלויים?
 ג. ידוע שבהטלה הראשונה התקבל ראש, מה ההסתברות שהמטבע שהוטל הוא מטבע הוגן?

7. ערן מעוניין למכור את רכבו, הוא מפרסם מודעה באינטרנט ומודעה בעיתון. מבין אלה שמעוניינים לרכוש רכב משומש 30% יראו את המודעה באינטרנט, 50% יראו את המודעה בעיתון ו-72% יראו את המודעה בלפחות אחת מהמדיות.

א. מה אחוז האנשים מאלה שמעוניינים לרכוש רכב משומש יראו את 2 המודעות?

ב. אם אדם ראה את המודעה באינטרנט, מה ההסתברות שהוא לא ראה את המודעה בעיתון?

ג. האם המאורעות: "לראות את המודעה באינטרנט" ו"לראות את המודעה בעיתון" בלתי תלויים?

ד. אדם שראה את המודעה באינטרנט בלבד יתקשר לערן בהסתברות של 0.7, אם הוא ראה את המודעה בעיתון בלבד הוא יתקשר לערן בהסתברות של 0.6. ואם הוא ראה את שתי המודעות הוא יתקשר לערן בהסתברות של 0.9.

1. מה ההסתברות שאדם המעוניין לרכוש רכב משומש יתקשר לערן?

2. אדם המעוניין לרכוש רכב משומש התקשר לערן. מה ההסתברות שהוא ראה את שתי המודעות?

8. נתונה המערכת החשמלית הבאה:

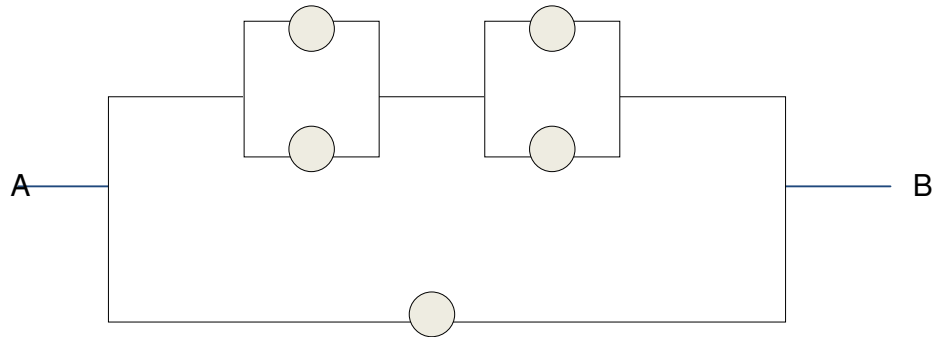

כל יחידה עובדת באופן בלתי תלוי ובהסתברות p .

כדי שהמערכת תפעל צריך לעבור זרם מהנקודה A לנקודה B.

הוכח שהסיכוי שהמערכת תפעל:

$$P + (1 - P)(2P - P^2)^2$$

פתרונות:**שאלה 1**

א. 0.25

ב. 0.75

ג. 0.6

ד. 0.5

שאלה 2

א. 0.2

ב. 0.267

ג. 0.524

ד. המאורעות תלויים.

שאלה 3

א. 0.2

ב. המאורעות אינם זרים.

ג. המאורעות הללו תלויים.

ד. 0.06

שאלה 4

א. 0.94

ב. 0.255

ג. 0.03

ד. 0.168

שאלה 5

א. 15%

ב. 0.692

ג. לא זרים ותלויים.

שאלה 6

א. 0.65

ב. A ו-B תלויים.

ג. 0.5384

שאלה 7

א. 8%

ב. 0.733

ג. תלויים.

ד. 1. 0.478

2. 0.15

פרק 21 - המשתנה המקרי הבדיד - פונקציית ההסתברות

רקע:

משתנה מקרי בדיד : הנו משתנה היכול לקבל כמה ערכים בודדים בהסתברויות שונות.
מתארים את המשתנה המקרי על ידי פונקציית ההסתברות.

פונקציית ההסתברות : פונקציה המתאימה לכל ערך אפשרי של המשתנה את ההסתברות שלה.

סכום ההסתברויות על פונקציית ההסתברות חייב להיות 1.

למשל, בקזינו יש רולטה כמוראה בשרטוט :

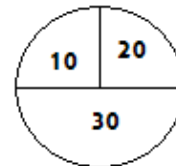

אדם מסובב את הרולטה וזוכה בסכום הרשום על הרולטה בש"ח.
בנו את פונקציית ההסתברות של סכום הזכייה במשחק בודד (פתרון בהקלטה).

תרגילים:

1. ידוע שביישוב מסוים התפלגות מספר המכוניות למשפחה הוא:
- 50 משפחות אינן מחזיקות במכונית.
 - 70 משפחות עם מכונית אחת.
 - 60 משפחות עם 2 מכוניות.
 - 20 משפחות עם 3 מכוניות.
- בוחרים באקראי משפחה מהישוב, נגדיר את X להיות מספר המכוניות של המשפחה שנבחרה.
- בנו את פונקציית ההסתברות של X .
2. מהאותיות C, B, A יוצרים קוד דו תווי.
- א. כמה קודים ניתן ליצור?
 - ב. רשמו את כל הקודים האפשריים
 - ג. נגדיר את X להיות מספר הפעמים שהאות B מופיעה בקוד, בנו את פונקציית ההסתברות של X .
3. תלמיד ניגש בסמסטר לשני מבחנים מבחן בכלכלה ומבחן בסטטיסטיקה.
- כמו כן נתון שהסיכוי לעבור את המבחן בכלכלה הנו 0.8 והסיכוי לעבור את המבחן בסטטיסטיקה הנו 0.9. הסיכוי לעבור את שני המבחנים הנו 0.75. יהי X מספר המבחנים שהסטודנט עבר. בנה את פונקציית ההסתברות של X .
4. הסיכוי לזכות במשחק מסוים הינו 0.3. אדם משחק את המשחק עד אשר הוא מנצח אך בכל מקרה הוא לא משחק את המשחק יותר מ-4 פעמים. נגדיר את X להיות מספר הפעמים שהוא שיחק את המשחק. בנה את פונקציית ההסתברות של X .
5. חברה לניהול פרויקטים מנהלת 3 פרויקטים במקביל. הסיכוי שפרויקט א' יצליח הינו 0.7. הסיכוי שפרויקט ב' יצליח הינו 0.8. הסיכוי שפרויקט ג' יצליח הינו 0.9. נתון שהצלחת כל פרויקט בלתי תלויה זו בזו. נגדיר את X להיות מספר הפרויקטים שיצליחו. בנה את פונקציית ההסתברות של X .

6. להלן פונקציית הסתברות של משתנה מקרי
כלשהו :

$$P(X = k) = \frac{k}{A}$$

$$k = 1, 2, \dots, 4$$

מצא את ערכו של A .

פתרונות**שאלה 3**

2	1	0	x
0.75	0.20	0.05	P(x)

שאלה 4

4	3	2	1	x
0.343	0.147	0.21	0.3	P(x)

שאלה 5

3	2	1	0	X
0.504	0.398	0.092	0.006	P(x)

שאלה 6

10

פרק 22 - המשתנה המקרי הבדיד - תוחלת, שונות וסטיית תקן

רקע:

$$E(X) = \sum_i x_i P(x_i) = \mu$$

$$V(X) = \sum_i (x_i - \mu)^2 P(x_i) = \sum_i x_i^2 P(x_i) - \mu^2 = \sigma^2$$

תוחלת – ממוצע של פונקציית ההסתברות, אם נבצע את התהליך אינסוף פעמים כמה בממוצע נקבל. התוחלת היא צפי של המשתנה המקרי.

שונות – תוחלת ריבועי הסטיות מהתוחלת – נותן אינדיקציה על הפיזור והסיכון של פונקציית ההסתברות.

סטיית תקן – שורש של השונות. – הפיזור הממוצע הצפוי סביב התוחלת.

למשל, בקזינו רולטה כמוראה בשרטוט:

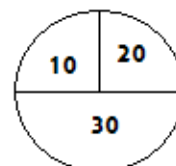

אדם מסובב את הרולטה וזוכה בסכום הרשום על הרולטה בשי"ח.

30	20	10	x
0.5	0.25	0.25	P(x)

$$E(X) = 10 \cdot 0.25 + 20 \cdot 0.25 + 30 \cdot 0.5 = 22.5 = \mu$$

$$V(X) = \sum_i (x_i - \mu)^2 P(x_i) = (10 - 22.5)^2 \cdot 0.25 + (20 - 22.5)^2 \cdot 0.25 + (30 - 22.5)^2 \cdot 0.5$$

$$= 68.75 = \sigma^2$$

כדי לחשב את סטיית התקן נוציא שורש לשונות:

$$\sigma_x = \sqrt{V(X)} = \sqrt{68.75} = 8.29$$

תרגילים:

1. אדם משחק במשחק מזל. נגדיר את X להיות סכום הזכייה. להלן פונקציית ההסתברות של X :

X	40	20	0	-30
$p(X)$	0.2	0.3	0.1	0.4

מהי התוחלת, השונות וסטיית התקן של X ?

2. בישוב מסוים שני סניפי בנק, בנק פועלים ובנק לאומי. מתוך האוכלוסייה הבוגרת בישוב ל-50%

חשבון בנק בסניף הפועלים של הישוב. ל-40% חשבון בנק בסניף הלאומי של הישוב. ל-20%

מהתושבים הבוגרים אין חשבון בנק בישוב. יהי X מס' סניפי הבנק שלבוגר בישוב יש חשבון.

חשב את $E(X)$

3. ידוע של-20% מהמשפחות יש חיבור לווייני בביתם. בסקר אדם מחפש לראיין משפחה המחוברת

ללוויין. הוא מטלפן באקראי למשפחה וממשיך עד אשר הוא מגיע למשפחה המחוברת ללוויין. בכל

מקרה הסוקר לא יתקשר ליותר מ-5 משפחות.

נגדיר את X להיות מספר המשפחות שאליהן האדם יתקשר.

א. בנו את פונקציית ההסתברות של X .

ב. חשבו את התוחלת וסטיית תקן של X .

4. לאדם צרור מפתחות. בצרור 5 מפתחות אשר רק אחד מתאים לדלת של ביתו. האדם מנסה את

המפתחות באופן מקרי. לאחר שניסה מפתח מסוים הוא מוציא אותו מהצרור כדי לא להשתמש בו

שוב. נסמן ב- X את מספר הניסיונות עד שהדלת תפתח.

א. בנה את פונקציית ההסתברות של X .

ב. חשב את התוחלת והשונות של X .

5. נתונה פונקציית ההסתברות של המשתנה המקרי X :

8	6	4	2	x
0.2		0.3		$P(x)$

כמו כן נתון ש: $E(X) = 4.2$

א. מצא את ההסתברויות החסרות בטבלה.

ב. חשב את $V(X)$.

6. משתנה מקרי בדיד מקבל את הערכים 5-0 ו 5. נתון שהתוחלת של המשתנה 0 ושהשונות היא 10 . מצא את פונקציית ההסתברות.

פתרונות:**שאלה 1**

תוחלת : 2 שונות : 796

שאלה 3

ב . תוחלת : 3.36 סטיית תקן : 1.603

שאלה 4

א.

5	4	3	2	1	x
0.2	0.2	0.2	0.2	0.2	P(x)

ב . תוחלת: 3

שונות 2

שאלה 5

א.

8	6	4	2	x
0.2	0.1	0.3	0.4	P(x)

ב . 5.16

שאלה 6

5	0	-5	x
0.2	0.6	0.2	P(x)

פרק 23 - המשתנה המקרי הבדיד - טרנספורמציה לינארית

רקע

מצב שבו מבצעים הכפלה של קבועה ו או הוספה של קבוע על המשתנה המקורי. (כולל גם חלוקה של קבוע והחסרה של קבוע)

$$Y = aX + b \quad \text{אם}$$

אזי:

$$E(Y) = aE(X) + b$$

$$V(Y) = a^2 \cdot V(X)$$

$$\sigma_Y = |a| \sigma_x$$

שלבי העבודה:

1. נזהה שמדובר בטרנספורמציה לינארית (שינוי קבוע לכל התצפיות).
2. נרשום את כלל הטרנספורמציה לפי נתוני השאלה.
3. נפשט את הכלל ונזהה את ערכי a ו b.
4. נציב בנוסחאות שלעיל בהתאם למדדים שנשאלים.

דוגמה - הרולטה:

בהמשך לנתוני שאלת הרולטה נתון שעלות השתתפות במשחק 15 ₪ מהי התוחלת והשוונות של הרווח במשחק?

פתרון (בהקלטה)

חישבנו קודם ש :

$$E(X) = 22.5 = \mu$$

$$V(X) = 68.75 = \sigma^2$$

תרגילים:

1. סטודנט ניגש ל-5 קורסים הסמסטר. נניח שכל קורס שסטודנט מסיים מזכה אותו ב-4 נקודות אקדמאיות. חשב את התוחלת והשונות של סך הנקודות שיצבור הסטודנט כאשר נתון שתוחלת מספר הקורסים שסיים היא 3.5 עם שונות 2.
2. תוחלת סכום הזכייה במשחק מזל הינו 10 עם שונות 3 הוחלט להכפיל את סכום הזכייה במשחק. עלות השתתפות במשחק הינה 12. מה התוחלת ומהי השונות של הרווח במשחק?
3. תוחלת של משתנה מקרי הינה 10 וסטית התקן 5. הוחלט להוסיף 2 למשתנה ולאחר מכן לעלות אותו ב-10%. מהי התוחלת ומהי סטיית התקן לאחר השינוי?
4. X הינו משתנה מקרי. כמו כן נתון ש- $E(X) = 4$ ו- $V(X) = 3$.
 Y הינו משתנה מקרי חדש עבורו $Y = 7 - X$.
חשב את: $E(Y)$ ו- $V(Y)$.
5. אדם החליט לבטח את רכבו, שווי רכבו 100,000 ₪.
להלן התביעות האפשריות והסתברותן:
בהסתברות של 1/1000 תהיה תביעה טוטאלוסט (כל שווי הרכב).
בהסתברות של 0.02 תהיה תביעה בשווי מחצית משווי הרכב.
בהסתברות של 5% תהיה תביעה בשווי רבע משווי הרכב.
אחרת אין תביעה בכלל.
החברה מאפשרת תביעה אחת בשנה.
נסמן ב- X את גובה התביעה השנתית באלפי ₪
א. בנו את פונקציית ההסתברות של X .
ב. חשבו את התוחלת והשונות של גובה התביעה.
ג. פרמיית הביטוח היא 4,000 ₪, מהי התוחלת ומהי השונות של רווח חברת הביטוח לביטוח הרכב הנ"ל?

6. יהי X מספר התשובות הנכונות במבחן בו 10 שאלות. פונקציית ההסתברות של X נתונה בטבלה הבאה:

10	9	8	7	6	5	X
		0.3	0.2	0.2	0.1	$P(x)$

7.35. כמו כן נתון שצפי מספר התשובות הנכונות בבחינה הוא 35.

- השלימו את פונקציית ההסתברות.
- חשבו את השונות מספר התשובות הנכונות בבחינה.
- הציון בבחינה מחושב באופן הבא: כל שאלה נכונה מזכה ב-10 נקודות. לכל שאלה שגויה, מופחתת נקודה. מהי התוחלת ומה השונות של הציון בבחינה?

7. להלן פונקציית הסתברות של משתנה מקרי כלשהו:

$$P(X = k) = \frac{k}{A}$$

$$k = 1, 2, \dots, 4$$

- מצא את ערכו של A .
- חשב את התוחלת והשונות של המשתנה הנחקר.
- חשב את $E(X^3)$.

ד. חשב את התוחלת והשונות של המשתנה הבא: $4 - \frac{X}{2}$

פתרונות :**שאלה 1:**

תוחלת: 14 שונות: 32

שאלה 2:

תוחלת: 8 שונות: 12

שאלה 3:

תוחלת: 13.2

סטיית תקן : 5.5

שאלה 4:

תוחלת: 3

שונות: 3

שאלה 6:ב. $V(X) = 1.8275$ **שאלה 7:**א. $10 = A$

$$E(X) = 3 \quad \text{ב.}$$

$$V(X) = 1$$

$$E(X^3) = 35.4 \quad \text{ג.}$$

$$V(X^3) = 616.84$$

$$E(y) = -2.5 \quad \text{ד.}$$

$$V(y) = 0.25$$

פרק 24 - תוחלת ושונות של סכום משתנים מקריים

רקע:

אם X_1, X_2, \dots, X_n משתנים מקריים אזי:

$$E(T) = E(X_1 + X_2 + \dots + X_n) = E(X_1) + E(X_2) + \dots + E(X_n)$$

אם X_1, X_2, \dots, X_n משתנים מקריים בלתי תלויים בזוגות, אזי:

$$V(T) = V(X_1 + X_2 + \dots + X_n) = V(X_1) + V(X_2) + \dots + V(X_n)$$

למשל,

אדם משחק בשני משחקי מזל בלתי תלויים. תוחלת סכות הזכייה של המשחק הראשון היא 7 עם סטיית תקן 3. תוחלת סכום הזכייה של המשחק השני היא 2- עם סטיית תקן 4. מה התוחלת ומהי השונות של סכום הזכייה הכולל של שני המשחקים יחד?

תרגילים:

1. הרווח ממניה א' הוא עם תוחלת של 5 ושונויות 10. הרווח ממניה ב' הוא עם תוחלת של 4 ושונויות 5. ידוע שההשקעות של שתי המניות בלתי תלויות זו בזו.
מה התוחלת והשונויות של הרווח הכולל מהשקעה בשתי המניות יחד?

2. X ו- Y הם משתנים בלתי תלויים, סטיית התקן של X היא 3. סטיית התקן של Y היא 4. מהי סטיית התקן של $X+Y$?

3. אדם משחק בשני משחקי מזל בלתי תלויים זה בזה :

X = סכום הזכיה במשחק הראשון.

Y = סכום הזכייה במשחק השני.

נתון :

$$\sigma(X) = 3 \quad E(x) = 10$$

$$\sigma(Y) = 4 \quad E(y) = 12$$

מהי התוחלת ומהי סטיית התקן של סכום הזכייה בשני המשחקים?

4. ברולטה הסיכוי לזכות ב- 30 ש"ח הוא חצי וב-10 ש"ח רבע כך גם ב- 20 ש"ח. מה היא התוחלת והשונויות של סכום הזכייה הכולל לאדם המשחק ברולטה 4 פעמים.

5. נתון משתנה מקרי בעל פונקציית ההסתברות הבאה :

$$P(X = K) = \frac{A}{K-1} \quad K = 2, 3, 4, 5$$

0 אחרת

א. מצא את ערכו של A .

ב. חשב את התוחלת והשונויות של X .

ג. נלקחו n משתנים מקריים בלתי תלויים מההתפלגות הנ"ל. בטאו באמצעות n את תוחלת והשונויות של סכום המשתנים.

פתרונות:**שאלה 1**

תוחלת: 9

שונות: 15

שאלה 3

תוחלת: 22

סטיית תקן: 5

שאלה 4

תוחלת: 90

שונות: 275

שאלה 5

$$A = \frac{12}{25} = 0.48 \quad \text{א.}$$

ב. תוחלת 2.92

שונות 1.1136

ג. תוחלת $2.92n$ שונות $1.1136n$

פרק 25 - התפלגויות בדידות מיוחדות - התפלגות בינומית

רקע:

נגדיר את המושג ניסוי ברנולי:
ניסוי ברנולי הנו ניסוי שיש לו שתי תוצאות אפשריות: "הצלחה" ו"כישלון" כמו: מוצר פגום או תקין אדם עובד או מובטל עץ או פלי בהטלת מטבע וכדומה.

בהתפלגות בינומית חוזרים על אותו ניסוי ברנולי n פעמים באופן בלתי תלוי זה בזה. מגדירים את X להיות מספר ההצלחות שהתקבלו בסך הכול. נסמן ב p את הסיכוי להצלחה בניסוי בודד וב q את הסיכוי לכישלון בניסוי בודד.

ואז נגיד ש: $X \sim B(n, p)$.

פונקציית ההסתברות של X :

$$k = 0, 1, 2, \dots, n; P(X = k) = \binom{n}{k} p^k (1-p)^{n-k} \quad \text{לכל}$$

$$\binom{n}{k} = \frac{n!}{k!(n-k)!}; \quad n! = n \cdot (n-1) \cdot (n-2) \cdot \dots \cdot 1; \quad 0! = 1; \quad \text{כאשר}$$

לגודל: $\binom{n}{k}$ ניתן לחשב באמצעות המחשבון.

$$E(X) = np \quad \text{תוחלת}$$

$$V(X) = npq \quad \text{שונות}$$

שימו לב כדי לזהות שמדובר בהתפלגות בינומית צריכים להתקיים כל התנאים הבאים:

(1) חוזרים על אותו ניסוי ברנולי באופן בלתי תלוי זה בזה.

(2) חוזרים על הניסוי n פעמים.

(3) X – מוגדר כמספר ההצלחות המתקבלות בסך הכול.

דוגמה: (פתרון בהקלטה)

במדינה מסוימת ל-80% מהתושבים יש רישיון נהיגה. נבחרו 10 תושבים אקראיים מהמדינה.

א. מהי ההסתברות שבדיוק ל-9 מהם יש רישיון נהיגה?

ב. מה ההסתברות שלפחות ל-9 מהם יש רישיון נהיגה?

ג. מהי התוחלת ומהי סטיית התקן של מספר התושבים שנדגמו ושיש להם רישיון נהיגה?

תרגילים:

1. במדינה 10% מהאוכלוסייה מובטלת. נבחרו 5 אנשים באקראי מאותה אוכלוסייה. נגדיר את X להיות מספר המובטלים שהתקבלו במדגם.
- מהי ההתפלגות של X ?
 - מה ההסתברות שיהיה בדיוק מובטל אחד?
 - מה ההסתברות שכולם יעבדו במדגם?
 - מה ההסתברות ששלושה יעבדו במדגם?
 - מה ההסתברות שלפחות אחד יהיה מובטל?
 - מה תוחלת ומהי השונות של מספר המובטלים במדגם?

2. על פי נתוני משרד התקשורת ל-70% מהאוכלוסייה יש סמארט-פון. נבחרו 10 אנשים באקראי. נגדיר את X כמספר האנשים שנדגמו עם סמארט-פון.

- מהי ההתפלגות של X ? הסבירו.
- מה ההסתברות שבמדגם ל-8 אנשים יש סמארט-פון?
- מה ההסתברות שבמדגם לפחות ל-9 יהיו סמארט-פון?
- מה התוחלת ומה סטיית התקן של מספר האנשים שנדגמו ולהם סמארט-פון?

3. בבית הימורים יש שורה של 6 מכונות מזל מאותו סוג. משחק במכונת מזל כזו עולה 5 ₪. ההסתברות לזכות ב-20 ₪, בכל אחת מהמכונות היא 0.1 וההסתברות להפסיד את ההשקעה היא 0.9 בכל מכונה. מהמר נכנס לבית הימורים ומכניס 5 ₪ לכל אחת מ-6 המכונות.
- מה ההסתברות שיפסיד בכל המכונות?
 - מה ההסתברות שיזכה בדיוק בשתי מכונות?
 - מה ההסתברות שיזכה ביותר כסף מה-30 ₪ שהשקיע?
 - מהן התוחלת וסטיית התקן של הרווח נטו של המהמר (הזכיות בניכוי ההשקעה)?

4. במדינה מסוימת התפלגות ההשכלה בקרב האוכלוסייה מעל גיל 30 היא כזו:

השכלה	נמוכה	תיכונית	תואר I	תואר II ומעלה
פרופורציה	0.1	0.6	0.2	0.1

- נבחרו 20 אנשים אקראיים מעל גיל 30 מהמדינה הנ"ל.
- מה ההסתברות ש-5 מהם אקדמאים?
 - מה התוחלת של מס' בעלי השכלה הנמוכה?

5. במכללה מסוימת 20% מהסטודנטים גרים בת"א. מבין הסטודנטים שגרים בת"א 30% מגיעים ברכבם ומבין הסטודנטים שלא גרים בת"א 50% מגיעים ברכבם למכללה.
- א. השומר בשער המכללה בודק לכל סטודנט את תיקו בהיכנסו למכללה. מה ההסתברות שבקרב 5 סטודנטים שנבדקו ע"י השומר רק 1 מתוכם הגיע למכללה ברכבו?
- ב. בהמשך לסעיף הקודם מה ההסתברות שרוב הסטודנטים בקרב ה-5 הגיעו למכללה ברכבם?
6. במבחן אמריקאי 20 שאלות. סטודנט ניגש למבחן והסיכוי שהוא יודע שאלה היא 0.8. אם הוא לא יודע הוא מנחש את התשובה. לכל שאלה 4 תשובות אפשריות שרק אחת מהן נכונה.
- א. מה הסיכוי לענות על שאלה מסוימת נכון?
- ב. מה הסיכוי שיענה נכונה על בדיוק 16 שאלות?
- ג. על כל שאלה שענה נכון התלמיד מקבל 5 נקודות, על כל שאלה ששגה מופחתת נקודה, מה התוחלת ומהי השונות של ציון התלמיד?
7. 5% מקו היצור פגום. המוצרים נארזים בתוך קופסת קרטון. בכל קופסא 10 מוצרים שונים. הקופסאות נארזות בתוך מכולה. בכל מכולה 20 קופסאות.
- א. מה ההסתברות שבקופסא אקראית לפחות מוצר פגום אחד?
- ב. מה התוחלת ומהי סטיית התקן של מספר הקופסאות במכולה בהן לפחות מוצר פגום אחד?

פתרונות:**שאלה 7 :**

- א. 0.401
 ב. תוחלת : 8.025
 סטיית תקן : 2.193

שאלה 2 :

- ב. 0.2335
 ג. 0.1493
 ד. תוחלת : 7
 סטיית תקן : 1.449

שאלה 3 :

- א. 0.5314
 ב. 0.0984
 ג. 0.1143
 ד. תוחלת : -18
 סטיית תקן : 14.697

שאלה 4 :

- א. 0.1789
 ב. 2

שאלה 5 :

- א. 0.1956
 ב. 0.4253

שאלה 6 :

- א. 0.85
 ב. 0.182
 ג. תוחלת : 82 נקודות
 שונות : 91.8 נקודות

פרק 26 - התפלגויות רציפות מיוחדות - התפלגות נורמלית

רקע:

התפלגות נורמלית הינה התפלגות של משתנה רציף. ישנם משתנים רציפים מסוימים שנהוג להתייחס אליהם כנורמליים כמו: זמן ייצור, משקל תינוק ביום היוולדו ועוד. פונקציית הצפיפות של ההתפלגות הנורמלית נראית כמו פעמון:

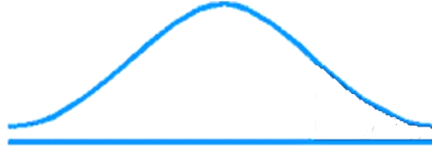

לעקומה זו קוראים גם עקומת גאוס ועקומה אחת נבדלת מהשנייה באמצעות הממוצע וסטיית התקן שלה. אלה הם הפרמטרים שמאפיינים את ההתפלגות.

$$X \sim N(\mu, \sigma^2)$$

$$f(x) = \frac{1}{\sqrt{2\pi\sigma^2}} e^{-\frac{(x-\mu)^2}{2\sigma^2}} : \text{נוסחת פונקציית הצפיפות}$$

כדי לחשב הסתברויות בהתפלגות נורמלית יש לחשב את השטחים הרלבנטיים שמתחת לעקומה. כדי לחשב שטחים אלה נמיר כל התפלגות נורמלית להתפלגות נורמלית סטנדרטית על ידי תהליך הנקרא תקנון.

התפלגות נורמלית סטנדרטית היא התפלגות נורמלית שהממוצע שלה הוא אפס וסטיית התקן היא אחת והיא תסומן באות Z .

$$Z \sim N(0, 1^2)$$

תהליך התקנון מבוצע על ידי הנוסחה הבאה:

$$Z = \frac{X - \mu}{\sigma}$$

אחרי תקנון מקבלים ערך הנקרא ציון תקן. ציון התקן משמעו בכמה סטיות תקן הערך סוטה מהממוצע. לאחר חישוב ציון התקן של ערך מסוים נעזרים בטבלה של ההתפלגות הנורמלית הסטנדרטית לחישוב השטח הרצוי.

ובאופן כללי נתאר את הסכמה הבאה :

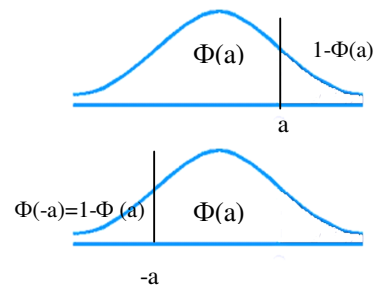
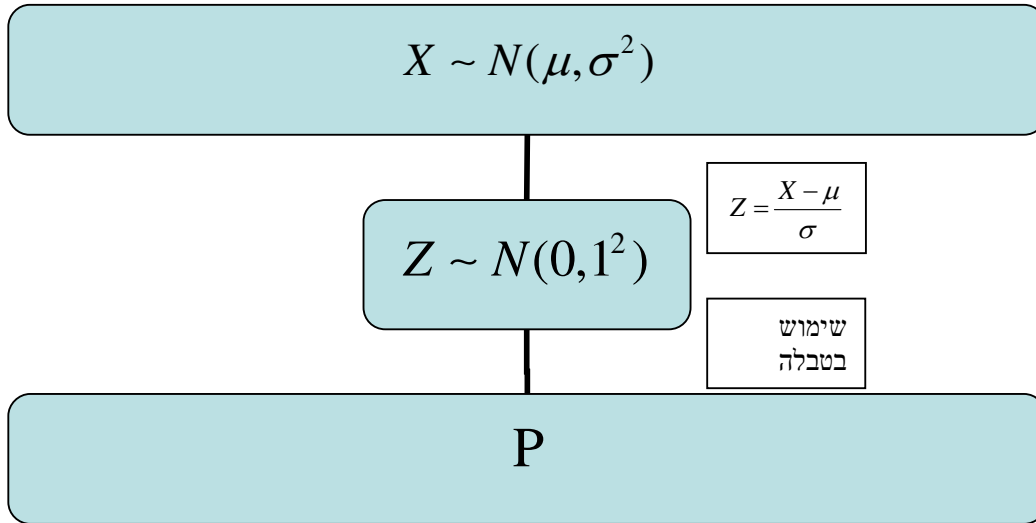

טבלת ההתפלגות המצטברת הנורמלית סטנדרטית – ערכי $\Phi(z)$

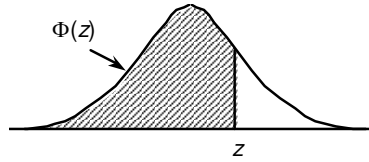

z	.00	.01	.02	.03	.04	.05	.06	.07	.08	.09
0.0	.5000	.5040	.5080	.5120	.5160	.5199	.5239	.5279	.5319	.5359
0.1	.5398	.5438	.5478	.5517	.5557	.5596	.5636	.5675	.5714	.5753
0.2	.5793	.5832	.5871	.5910	.5948	.5987	.6026	.6064	.6103	.6141
0.3	.6179	.6217	.6255	.6293	.6331	.6368	.6406	.6443	.6480	.6517
0.4	.6554	.6591	.6628	.6664	.6700	.6736	.6772	.6808	.6844	.6879
0.5	.6915	.6950	.6985	.7019	.7054	.7088	.7123	.7157	.7190	.7224
0.6	.7257	.7291	.7324	.7357	.7389	.7422	.7454	.7486	.7517	.7549
0.7	.7580	.7611	.7642	.7673	.7704	.7734	.7764	.7794	.7823	.7852
0.8	.7881	.7910	.7939	.7967	.7995	.8023	.8051	.8078	.8106	.8133
0.9	.8159	.8186	.8212	.8238	.8264	.8289	.8315	.8340	.8365	.8389
1.0	.8413	.8438	.8461	.8485	.8508	.8531	.8554	.8577	.8599	.8621
1.1	.8643	.8665	.8686	.8708	.8729	.8749	.8770	.8790	.8810	.8830
1.2	.8849	.8869	.8888	.8907	.8925	.8944	.8962	.8980	.8997	.9015
1.3	.9032	.9049	.9066	.9082	.9099	.9115	.9131	.9147	.9162	.9177
1.4	.9192	.9207	.9222	.9236	.9251	.9265	.9279	.9292	.9306	.9319
1.5	.9332	.9345	.9357	.9370	.9382	.9394	.9406	.9418	.9429	.9441
1.6	.9452	.9463	.9474	.9484	.9495	.9505	.9515	.9525	.9535	.9545
1.7	.9554	.9564	.9573	.9582	.9591	.9599	.9608	.9616	.9625	.9633
1.8	.9641	.9649	.9656	.9664	.9671	.9678	.9686	.9693	.9699	.9706
1.9	.9713	.9719	.9726	.9732	.9738	.9744	.9750	.9756	.9761	.9767
2.0	.9772	.9778	.9783	.9788	.9793	.9798	.9803	.9808	.9812	.9817
2.1	.9821	.9826	.9830	.9834	.9838	.9842	.9846	.9850	.9854	.9857
2.2	.9861	.9864	.9868	.9871	.9875	.9878	.9881	.9884	.9887	.9890
2.3	.9893	.9896	.9898	.9901	.9904	.9906	.9909	.9911	.9913	.9916
2.4	.9918	.9920	.9922	.9925	.9927	.9929	.9931	.9932	.9934	.9936
2.5	.9938	.9940	.9941	.9943	.9945	.9946	.9948	.9949	.9951	.9952
2.6	.9953	.9955	.9956	.9957	.9959	.9960	.9961	.9962	.9963	.9964
2.7	.9965	.9966	.9967	.9968	.9969	.9970	.9971	.9972	.9973	.9974
2.8	.9974	.9975	.9976	.9977	.9977	.9978	.9979	.9979	.9980	.9981
2.9	.9981	.9982	.9982	.9983	.9984	.9984	.9985	.9985	.9986	.9986
3.0	.9987	.9987	.9987	.9988	.9988	.9989	.9989	.9989	.9990	.9990
3.1	.9990	.9991	.9991	.9991	.9992	.9992	.9992	.9992	.9993	.9993
3.2	.9993	.9993	.9994	.9994	.9994	.9994	.9994	.9995	.9995	.9995
3.3	.9995	.9995	.9995	.9996	.9996	.9996	.9996	.9996	.9996	.9997
3.4	.9997	.9997	.9997	.9997	.9997	.9997	.9997	.9997	.9997	.9998

z	1.282	1.645	1.960	2.326	2.576	3.090	3.291	3.891	4.417
$\Phi(z)$	0.90	0.95	0.975	0.99	0.995	0.999	0.9995	0.99995	0.999995

דוגמה: (הפתרון בהקלטה)

משקל חפיסות שוקולד המיוצרות בחברה מתפלג נורמלית עם ממוצע 100 גרם בסטיית תקן של 8 גרם.

- א. מה אחוז חפיסות השוקולד ששוקלות מתחת ל- 110 גרם?
- ב. מה אחוז חפיסות השוקולד השוקלות מעל 110 גרם?
- ג. מה אחוז חפיסות השוקולד השוקלות מתחת ל 92 גרם?
- ד. מהו המשקל ש-90% מהחפיסות בקו הייצור שוקלים פחות מהם?

תרגילים:

1. הגובה של אנשים באוכלוסייה מסוימת מתפלג נורמלית עם ממוצע של 170 ס"מ וסטית תקן של 10 ס"מ.
 - א. מה אחוז האנשים שגובהם מתחת ל- 182.4 ס"מ?
 - ב. מה אחוז האנשים שגובהם מעל 190 ס"מ?
 - ג. מה אחוז האנשים שגובהם בדיוק 173.6 ס"מ?
 - ד. מה אחוז האנשים שגובהם מתחת ל- 170 ס"מ?
 - ה. מה אחוז האנשים שגובהם לכל היותר 170 ס"מ?

2. נתון שהזמן שלוקח לתרופה מסוימת להשפיע מתפלג נורמלית עם ממוצע של 30 דקות ושונות של 9 דקות רבועות.
 - א. מהי פרופורציית המקרים בהן התרופה תעזור אחרי יותר משעה?
 - ב. מה אחוז מהמקרים שבהן התרופה תעזור בין 35 ל-37 דקות?
 - ג. מה הסיכוי שהתרופה תעזור בדיוק תוך 36 דקות?
 - ד. מה שיעור המקרים שבהן ההשפעה של התרופה תסטה מ-30 דקות בפחות מ-3 דקות?

3. המשקל של אנשים באוכלוסייה מסוימת מתפלג נורמלית עם ממוצע של 60 ק"ג וסטיית תקן של 8 ק"ג.
 - א. מה אחוז האנשים שמשקלם נמוך מ- 55 ק"ג?
 - ב. מהי פרופורציית האנשים באוכלוסייה שמשקלם לפחות 50 ק"ג?
 - ג. מהי השכיחות היחסית של האנשים באוכלוסייה שמשקלם בין 60 ל- 70 ק"ג?
 - ד. לאיזה חלק מהאוכלוסייה משקל הסוטה מהמשקל הממוצע בלא יותר מ- 4 ק"ג?
 - ה. מה הסיכוי שאדם אקראי ישקול מתחת ל- 140 ק"ג?

4. משקל תינוקות ביום היוולדם מתפלג נורמלית עם ממוצע של 3300 גרם וסטיית תקן 400 גרם.
 - א. מצאו את העשירון העליון.
 - ב. מצאו את האחוזון ה-95.
 - ג. מצאו את העשירון התחתון.

5. ציוני מבחן אינטליגנציה מתפלג נורמלית עם ממוצע 100 ושונוות 225 .
- א. מה העשירון העליון של הציונים במבחן האינטליגנציה?
 - ב. מה העשירון התחתון של ההתפלגות?
 - ג. מהו הציון ש- 20% מהנבחנים מקבלים מעליו?
 - ד. מהו האחוזון ה- 20?
 - ה. מהו הציון ש- 5% מהנבחנים מקבלים מתחתיו?
6. נפח משקה בבקבוק מתפלג נורמלית עם סטיית תקן של 20 מ"ל, נתון ש-33% מהבקבוקים הם עם נפח שעולה על 508.8 מ"ל.
- א. מה ממוצע נפח משקה בבקבוק ?
 - ב. 5% מהבקבוקים המיוצרים עם הנפח הגבוה ביותר נשלחים לבדיקה, החל מאיזה נפח שולחים בקבוק לבדיקה?
 - ג. 1% מהבקבוקים עם הנפח הקטן ביותר נתרמים לצדקה, מהו הנפח המקסימלי לצדקה?
7. אורך חיים של מכשיר מתפלג נורמלית . ידוע שמחצית מהמכשירים חיים פחות מ- 500 שעות, כמו כן ידוע ש- 67% מהמכשירים חיים פחות מ- 544 שעות.
- א. מהו ממוצע אורך חיי מכשיר?
 - ב. מהי סטיית בתקן של אורך חיי מכשיר?
 - ג. מה הסיכוי שמכשיר אקראי יחיה פחות מ- 460 שעות?
 - ד. מהו המאון העליון של אורח חיי מכשיר?
 - ה. 1% מהמכשירים בעלי אורך החיים הקצר ביותר נשלח למעבדה לבדיקה מעמיקה. מהו אורך החיים המקסימלי לשליחת מכשיר למעבדה?

8. להלן שלוש התפלגויות נורמליות של שלוש קבוצות שונות ששורטטו באותה מערכת צירים. ההתפלגויות מוספרו כדי להבדיל ביניהן.

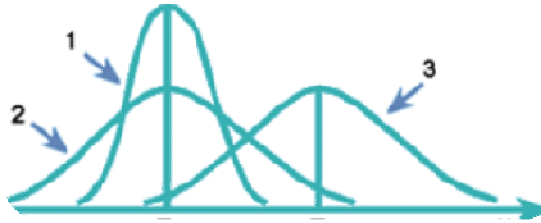

א. לאיזו התפלגות הממוצע הגבוה ביותר?
 ב. במה מבין המדדים הבאים התפלגות 1 ו 2 זהות?

א. בעשירון העליון.

ב. בממוצע.

ג. בשונות.

ג. לאיזו התפלגות סטיית התקן הקטנה ביותר?

א. 1

ב. 2

ג. 3

ד. אין לדעת.

9. הזמן שלוקח לאדם להגיע לעבודתו מתפלג נורמלית עם ממוצע של 40 דקות וסטית תקן של 5 דקות.

א. מה ההסתברות שמשך הנסיעה של האדם לעבודתו יהיה לפחות שלושת רבעי השעה?

ב. אדם יצא לעבודתו בשעה 08:10 מביתו. הוא צריך להגיע לעבודתו בשעה 09:00. מה הסיכוי שיאחר לעבודתו?

ג. אם ידוע שזמן נסיעתו לעבודה היה יותר משלושת רבעי השעה. מה ההסתברות שזמן הנסיעה הכולל יהיה פחות מ- 50 דקות?

ד. מה הסיכוי שבשבוע (חמישה ימי עבודה) בדיוק פעם אחת יהיה זמן הנסיעה לפחות שלושת רבעי השעה?

10. ההוצאה החודשית לבית אב בעיר "טרירה" מתפלגת נורמלית עם ממוצע של 2000 דולר וסטית תקן של 300 דולר. בחרו באקראי 5 בתי אב. ההסתברות שלפחות אחד מהם מוציא בחודש מעל ל-T דולר היא 0.98976.
- א. מה ערכו של T?
- ב. מה הסיכוי שההוצאה החודשית של בית אב בעיר תהיה לפחות סטיית תקן אחת מעל T?
- ג. מסתבר שנפלה טעות בנתונים, ויש להוסיף 100 דולר להוצאות החודשית של כל בתי האב בעיר. לאור זאת, מה ההסתברות שההוצאה החודשית של בית אב נמוכה מ-1800 דולר?
11. אורך שיר אקראי המשודר ברדיו מתפלג נורמלית עם תוחלת של 3.5 דקות וסטיית תקן של שלושים שניות.
- א. מה ההסתברות שאורך של שיר אקראי המנוגן ברדיו יהיה בין 3 ל 2.5 דקות?
- ב. מהו הטווח הבין רבעוני של אורך שיר המשודר ברדיו?
- ג. ביום מסוים מנוגנים 200 שירים ברדיו. כמה שירים מתוכם תצפה שיהיו באורך הנמוך מ 3.5 דקות?
- ד. בשעה מסוימת שודרו 8 שירים. מה ההסתברות שרבע מהם בדיוק היו ארוכים מ-4 דקות והיתר לא?

פתרונות :

<u>שאלה 3</u>	<u>שאלה 1</u>
א. 26.43%	א. 89.25%
ב. 89.44%	ב. 2.28%
ג. 39.44%	ג. 0
ד. 0.383	ד. 50%
ה. 100%	

<u>שאלה 7</u>	<u>שאלה 5</u>
א. 500	א. 119.2
ב. 100	ב. 80.8
ג. 0.3446	ג. 112.6
ד. 733	ד. 87.4
ה. 267	

<u>שאלה 9</u>	<u>שאלה 8</u>
א. 0.1587	א. 3
ב. 0.0228	ב. בממוצע.
ג. 0.8563	ג. 1
ד. 0.3975	

<u>שאלה 11</u>	<u>שאלה 10</u>
א. 0.1359	א. 1925
ב. 0.675	ב. 0.2266
ג. 100	ג. 0.1587
ד. 0.25	

פרק 27 - רווחי סמך

א. אמידה נקודתית (אומדים חסרי הטויה)

1. נדגמו עשרה מתגייסים לצה"ל. גובהם נמדד בס"מ. להלן התוצאות שהתקבלו:
- 168, 184, 192, 171, 180, 177, 187, 168, 177 ו-175.
- א. מצא אומדן חסר הטויה לגובה הממוצע של מתגייסי צה"ל.
- ב. מצא אומדן חסר הטויה לשונות הגבהים של מתגייסי צה"ל.
- ג. מצא אומדן חסר הטויה לפרופורציות המתגייסים בגובה של לפחות 180 ס"מ.

2. נדגמו 20 שכירים באקראי. עבור כל שכיר נמדד השכר באלפי שקלים. להלן

$$\sum_{i=1}^{20} X_i^2 = 1502.2 \quad \sum_{i=1}^{20} X_i = 162$$

- התוצאות שהתקבלו:
- א. אמדו את השכר הממוצע של השכירים במשק.
- ב. אמדו את סטיית התקן של שכר השכירים במשק.

ב. רווח סמך לתוחלת

ב.1. שונות האוכלוסיה ידועה

1. מעוניינים לאמוד את ממוצע אורך החיים של מכשיר. מנתוני היצרן ידוע שאורך החיים מתפלג נורמאלית עם סטיית תקן של 20 שעות. נדגמו 25 מכשירים ונמצא כי ממוצע אורך החיים שלהם היה 230 שעות.
- א. בנו רווח סמך ברמת סמך של 90% לאורך החיים הממוצע של מכשיר.
- ב. בנו רווח סמך ברמת סמך של 95% לאורך החיים הממוצע של מכשיר.
- ג. הסבר כיצד ומדוע השתנה רווח הסמך.
- ד. מהי טעות התקן של האומדן?
2. בנו רווח סמך לממוצע הציונים של מבחן אינטליגנציה. ידוע שסטיית התקן היא 15 והמדגם מתבסס על 100 תצפיות. רווח הסמך שהתקבל הוא (99,105). שחזרו את:
- א. ממוצע המדגם.
- ב. שגיאת האמידה המקסימאלית.
- ג. רמת הסמך.

3. מעוניינים לאמוד את המשקל הממוצע של רכיב מסוים. ידוע שהמשקל מתפלג נורמאלית עם סטיית תקן 12.
- א. מהו גודל המדגם המינימאלי שיש לקחת אם מעוניינים ששגיאת האמידה המקסימאלית תהיה 2 גרם ברמת סמך של 95%.
- ב. ביצעו מדגם שאת גודלו מצאתם בסעיף א והתקבל ממוצע של 23 גרם. בנו רווח סמך ברמת סמך של 95% למשקל הממוצע של הרכיב.
4. זמן החלמה מאנגינה מתפלג עם סטיית תקן של יומיים. חברת תרופות מעוניינת לחקור אנטיביוטיקה חדשה שהיא פיתחה. במחקר השתתפו 60 אנשים שחלו באנגינה וקיבלו את האנטיביוטיקה החדשה. בממוצע הם החלימו לאחר 4 ימים.
- א. בנו רווח סמך לתוחלת זמן ההחלמה תחת האנטיביוטיקה החדשה ברמת סמך של 90%.
- ב. מה היה קורה לאורך רווח הסמך אם היה תקציב להגדלת גודל המדגם פי 4? הסבירו.
- ג. מה היה קורה לאורך רווח הסמך אם היינו בונים את רווח הסמך ברמת סמך גדולה יותר? הסבירו.
5. משתנה מקרי מתפלג נורמאלית עם סטיית תקן ידועה 12. מה צריך להיות גודל המדגם כדי לבנות רווח סמך ברמת סמך של 98% שאורכו לא יעלה על 2?

2.2. שונות האוכלוסיה לא ידועה

1. זמן התגובה מתפלג נורמאלית. במטרה לאמוד את תוחלת זמן התגובה נדגמו 4 תצפיות. להלן התוצאות בשניות: 3, 5, 4, 2, 5, 4, 7. בנו רווח סמך ברמת סמך של 95% לממוצע זמן התגובה באוכלוסיה.
2. ציוני מבחן אינטליגנציה מתפלגים נורמאלית. נדגמו 25 מבחנים והתקבל ממוצע ציונים 102 ו סטיית תקן מדגמית 13.
- א. בנו רווח סמך לממוצע הציונים באוכלוסיה ברמת ביטחון של 95%.
- ב. חזרו על סעיף א' אם סטיית התקן הנתונה היא סטיית התקן האמיתית של כלל הנבחנים.
- ג. הסבירו את ההבדלים בין שני הסעיפים הנ"ל.

3. נשקלו 60 תינוקות אשר נולדו בשבוע ה-40 של ההיריון. המשקל נמדד בקילוגרמים. להלן התוצאות שהתקבלו: $\sum_{i=1}^{60} X_i = 195$, $\sum_{i=1}^{60} X_i^2 = 643.19$. בנו רווח סמך ברמת סמך של 95% לתוחלת משקל תינוק ביום היוולדו.

ג. רווח סמך לפרופורציה

- במטרה לאמוד את אחוז המובטלים במשק נדגמו 200 אזרחים. מתוכם התקבל ש 24 היו מובטלים.
 - בנו רווח סמך לאחוז המובטלים באוכלוסיה ברמת סמך של 95%.
 - מהו האומד לטעות התקן?
 - מה יקרה לאורך רווח הסמך אם הוא יבנה ברמת סמך של 99%?
- נבנה רווח סמך לאחוז בעלי רישיון נהיגה באוכלוסיה (69%, 79%) הוא התבסס על מדגם שכלל 400 נשאלים.
 - לכמה נשאלים לא היה רישיון נהיגה במדגם?
 - באיזו רמת סמך נבנה רווח הסמך?
- מעוניינים לאמוד את הרייטינג של תוכנית מסוימת. האמידה צריכה להתבצע ברמת סמך של 90% ועם שגיאת אמידה שלא תעלה על 4%.
 - מהו גודל המדגם המינימאלי שיש לקחת?
 - חזור לסעיף א' אם ידוע שאחוז הרייטינג של התוכנית לא אמור לעלות על 20%.
- במדגם של 300 נשים בגילאי 35-40 נמצא ש-140 היו נשואות, 80 היו גרושות, 60 רווקות והיתר אלמנות.
 - מצאו רווח סמך ברמה של 90% לאחוז הגרושות באוכלוסיה.
 - מצאו רווח סמך ברמה של 99% לאחוז הלא נשואות באוכלוסיה.
- הממשלה אומדת מדי חודש את אחוז התמיכה בה. מהו גודל המדגם אשר יש לקחת אם דורשים שהאומדן לא יסטה מהאחוז האמיתי באוכלוסיה ביותר מ-3%, וזאת בביטחון של 95%?

ד. רווח סמך לשונות וסטיית תקן

1. זמן התגובה מתפלג נורמאלי. במטרה לאמוד את תוחלת זמן התגובה נדגמו 4 תצפיות. להלן התוצאות בשניות: 3, 4.6, 5.2, 4.7. בנו רווח סמך, ברמת סמך של 95% לשונות זמן התגובה באוכלוסיה.
2. נדגמו 20 ימים אקראיים מחודשי יולי-אוגוסט ונמדדה בהם הטמפ' במעלות צלזיוס בת"א. במדגם התקבל טמפ' ממוצעת 30.8 וסטיית תקן מדגמית 1.1. בהנחה והטמפ' מתפלגת נורמאלי:
 - א. בנו רווח סמך לתוחלת הטמפ' בחודשים אלה בצהרי ת"א ברמת סמך של 95%.
 - ב. בנו רווח סמך לסטיית התקן של הטמפ' בחודשים אלה בצהרי ת"א ברמת סמך של 95%.

ה. רווח סמך להפרשים

ה.1. הפרשי פרופורציות

1. במטרה להשוות בין שתי תרופות נדגמו 200 איש שלקחו תרופה x. מתוכם 180 טענו שהתרופה עזרה להם. כמו כן נלקחו 300 איש שלקחו את תרופה y. מתוכם 150 טענו שהתרופה עזרה להם. בנו רווח סמך להפרש אחוזי ההצלחה של התרופות ברמת סמך של 95%. מה ניתן לומר על סמך רווח הסמך על ההבדלים בין התרופות?
2. מתוך 150 נשים שנדגמו באקראי 30% תמכו בהצעת חוק מסוימת. מתוך 200 גברים שנדגמו באקראי 25% תמכו בהצעת החוק.
 - א. בנו רווח סמך לפער בין אחוזי התמיכה של הנשים לעומת הגברים ברמת סמך של 96%.
 - ב. בנו רווח סמך ברמת סמך של 95% לאחוז התמיכה בהצעת החוק.

ה.2. הפרשי תוחלות (שונויות ידועות)

1. מעוניינים לבדוק האם קיים הבדל בין ממוצע ציוני הפסיכומטרי של חיילים לממוצע ציוני הפסיכומטרי של תלמידי תיכון. ידוע שציוני הפסיכומטרי מתפלגים נורמאלית עם סטיית תקן 100. במדגם של 16 נבחנים חיילים התקבל ממוצע 543. במדגם של 20 תלמידי תיכון התקבל ממוצע 508. בנו רווח סמך לפער תוחלות הציונים בין חיילים לתלמידי תיכון ברמת סמך של 90%. מה ניתן להסיק מרווח סמך זה?
2. בנק מתלבט האם לפתוח סניף באזור A או באזור B. לצורך פתרון נניח שסטית התקן של המשכורת באזור A היא 1200 ובאזור B 1500. הבנק דגם 50 אנשים מאזור A, המשכורת הממוצעת שהתקבלה במדגם היא 6,800 ₪. כמו כן נדגמו 40 אנשים מאזור B, המשכורת הממוצעת שהתקבלה במדגם היא 6,600 ₪.
 - א. בנו רווח סמך ברמת סמך של 95% להפרש הממוצעים של המשכורות בשני האזורים. האם על סמך רווח הסמך ניתן להמליץ לבנק היכן לפתוח את הסניף. אם כן, היכן?
 - ב. בנו רווח סמך לתוחלת המשכורת באזור A ברמת סמך של 95%.

פתרונות:**פרק א' - אמידה נקודתית**

שאלה 1	שאלה 2
177.9	א. 8.1
64.1	ב. 3.16
0.4	

פרק ב' - רווח סמך לתוחלת**שונות האוכלוסיה ידועה**

שאלה 1	שאלה 2
א. $223.42 < \mu < 236.58$	א. 102
ב. $222.16 < \mu < 237.84$	ב. 3
ד. 4	ג. 0.9544
שאלה 3	שאלה 4
א. 139	א. $3.58 < \mu < 4.42$
ב. $21 < \mu < 25$	ב. יקטן פי 2
	ג. גדל
שאלה 5	
780	

שונות האוכלוסיה לא ידועה

שאלה 1	שאלה 2
$4.39 < \mu < 5.51$	א. $96.63 < \mu < 107.37$
	ב. $96.90 < \mu < 107.10$
שאלה 3	
$3.149 < \mu < 3.351$	

פרק ג' - רווח סמך לפרופורציה

<u>שאלה 1</u>	<u>שאלה 2</u>
א. $7.5\% < p < 16.5\%$ ב. 2.29% ג. יגדל	א. 104 ב. 0.9774
<u>שאלה 3</u>	<u>שאלה 4</u>
א. 423 ב. 271	$22.5\% < p < 30.9\%$ $45.91\% < p < 60.72\%$
<u>שאלה 5</u>	
1068	

פרק ד' - רווח סמך לשונות וסטיית תקן

<u>שאלה 1</u>	<u>שאלה 2</u>
$0.039 < \sigma^2 < 1.708$	א. $30.285 < \mu < 31.315$ ב. $0.837 < \sigma < 1.607$

פרק ה' - רווח סמך להפרשים**הפרשי פרופורציות**

<u>שאלה 1</u>	<u>שאלה 2</u>
(33%, 47%)	א. (4.93%, 14.93%) ב. (22.5%, 31.8%)

הפרשי תוחלות

<u>שאלה 1</u>	<u>שאלה 2</u>
(-20, 90)	א. (-372, 772) ב. (6467, 7133)

פרק 28 - בדיקת השערות - מבחנים פרמטרים

א. בדיקת השערות על תוחלת

שונות האוכלוסיה ידועה

1. ממוצע הציונים בבחינת הבגרות באנגלית הנו 72 עם סטיית תקן 15 נקודות. מורה טוען שפיתח שיטת לימוד חדשה שתעלה את ממוצע הציונים. משרד החינוך החליט לתת למורה 36 תלמידים אקראיים. ממוצע הציונים של אותם תלמידים לאחר שלמדו בשיטתו היה 75.5. בהנחה שגם בשיטתו סטיית התקן תהייה 15 מה מסקנתכם ברמת מובהקות של 5%?

2. לפי הצהרת היצרן של חברת משקאות מסוימת נפח הנוזל בבקבוק מתפלג נורמלית עם תוחלת 500 סמ"ק וסטיית תקן 20 סמ"ק. אגודת הצרכנים מתלוננת על הפחתת נפח המשקה בבקבוק מהכמות המוצהרת. במדגם שעשתה אגודת הצרכנים התקבל נפח ממוצע של 492 סמ"ק במדגם בגודל 25.

א. מה מסקנתכם ברמת מובהקות של 2.5%?

ב. האם ניתן לדעת מה תהיה המסקנה עבור רמת מובהקות הגבוהה מ-5%?

3. מהנדס האיכות מעוניין לבדוק אם מכונה מכוילת (מאופסת). המכונה כוונה לחתוך מוטות באורך 50 ס"מ. לפי נתוני היצרן סטיית התקן בחיתוך המוטות היא 0.5 ס"מ. במדגם של 50 מוטות התקבל ממוצע אורך המוט 50.93 ס"מ. מה מסקנתכם ברמת מובהקות של 5%?

שונות האוכלוסיה לא ידועה

1. משך זמן ההחלמה בלקיחת אנטיביוטיקה מסוימת הוא 120 שעות בממוצע עם סטיית תקן לא ידועה. מעוניינים לבדוק האם אנטיביוטיקה אחרת מקטינה את משך זמן ההחלמה. במדגם של 5 חולים שלקחו את האנטיביוטיקה האחרת התקבלו זמני ההחלמה הבאים: 90,95,100,80,125 שעות. מה מסקנתכם ברמת מובהקות של 5%. מהי ההנחה הדרושה לצורך הפתרון.

2. ציוני מבחן IQ מתפלגים נורמלית בארצות הברית עם ממוצע 100. במדגם על 20 נבחנים ישראלים התקבלו התוצאות הבאות.

$$\bar{x} = 102$$

$$\hat{S} = 16$$

האם בישראל ממוצע הציונים הוא כמו בארצות הברית? בדקו ברמת מובהקות של 2% הניחו הנחות אם יש צורך.

ב. בדיקת השערות על פרופורצייה

1. במשך שנים אחוז המועמדים שהתקבל לפקולטה מסוימת היה 25%. השנה מתוך מדגם של 120 מועמדים התקבלו 22. ברמת מובהקות של 5% האם השנה הקשו על תנאי הקבלה?
2. במדגם של 300 אזרחים 57% מתנגדים להצעת חוק מסוימת. לאור נתונים אלה האם רוב האזרחים מתנגדים להצעת החוק? בדקו ברמת מובהקות של 10%.
3. הטילו מטבע 50 פעמים וקיבלו 28 פעמים עץ. האם המטבע הוגן ברמת מובהקות של 5%?

ג. בדיקת השערות להפרש פרופורציות

1. במדגם של 200 גברים. 8% מהם היו מובטלים. המדגם של 180 נשים 10% מהן היו מובטלות האם קיים הבדל מובהק בין פרופורציית המובטלים לפרופורציית המובטלות. בדקו ברמת מובהקות של 5%.
2. אחוז בעלי רישיון נהיגה בקרב האוכלוסייה הבוגרת הינו 60%. במדגם של 300 בוגרים מתל אביב 204 היו בעלי רישיון נהיגה. במדגם של 220 בוגרים מירושלים 100 היו בעלי רישיון נהיגה.
 - א. ברמת מובהקות של 5% האם תקבלו את הטענה שאחוז בעלי הרישיון בתל אביב גבוה מהאחוז הארצי?
 - ב. ברמת מובהקות של 10% האם תקבלו את הטענה שאחוז בעלי הרישיון נהיגה בתל אביב גבוה מאחוז בעלי רישיון הנהיגה בירושלים?

ד. בדיקת השערות להפרש תוחלות במדגמים בלתי תלויים

שוניות האוכלוסייה ידועות

1. ציוני פסיכומטרי מתפלגים נורמלית עם סטיית תקן 100. מכון ללימוד פסיכומטרי טוען שהוא יכול לשפר את ממוצע הציונים ביותר מ-30 נקודות. במדגם של 20 נבחנים שניגשו למבחן ללא הכנה במכון התקבל ממוצע 508. במדגם של 25 נבחנים שעברו הכנה במכון התקבל ממוצע ציונים 561. מה מסקנתכם ברמת מובהקות של 5%.

2. במדגם אקראי של 20 ימים נבדקה התפוקה של מפעל ביום. התפוקה הממוצעת הייתה של 340 מוצרים ליום. במדגם אקראי של 20 ימים אחרים נבדקה התפוקה של המפעל בלילה והתפוקה הממוצעת הייתה 295. לצורך פתרון נניח שסטיית התקן של התפוקה ביום היא 40 מוצרים ובלילה 30 מוצרים. האם התפוקה הממוצעת היומית גבוהה מהתפוקה הממוצעת הלילית בדקו ברמת מובהקות של 10%. מה ההנחה הדרושה לצורך פתרון?

שוניות האוכלוסייה לא ידועות (בהנחה שהן שוות)

1. במדגם של 10 ישראלים שנבחנו במבחן ה-IQ נתקבלו התוצאות הבאות:

$$\begin{aligned}n_1 &= 10 \\ \sum x_i &= 1020 \\ \sum x_i^2 &= 105120\end{aligned}$$

במדגם של 14 אמריקאים שנבחנו במבחן ה-IQ נתקבלו התוצאות הבאות:

$$\begin{aligned}n_1 &= 14 \\ \sum x_i &= 1386 \\ \sum x_i^2 &= 138644\end{aligned}$$

בדקו האם קיים הבדל בממוצע הציונים בבחינת ה-IQ בין ישראל לארה"ב. רשמו את כל ההנחות הדרושות. ברמת מובהקות של 5%.

2. להלן תוצאות מדגם הבדק אורך חיים של נורות מסוג W60 ומסוג W100. אורך החיים נמדד בשעות.

1-100W	2-60W	הקבוצה
956	1007	\bar{x}
72	80	\bar{S}
15	13	n

בדקו ברמת מובהקות של 5% האם נורות מסוג W60 דולקות בממוצע יותר מאשר נורות מסוג W100. רשמו את כל ההנחות הדרושות לפיתרון.

ה. בדיקת השערות על מדגמים מזווגים

1. במטרה לבדוק האם קיים הבדל בין חברת X לחברת Y מבחינת המחירים לשיחות בינ"ל. נגדמו באקראי 7 מדינות ועבור כל מדינה נבדקה עלות דקת שיחה. להלן התוצאות:

המדינה	X	Y
ארה"ב	1.5	1.4
קנדה	2.1	2
הולנד	2.2	1.9
פולין	3	3.1
מצרים	3.5	3.2
סין	3.2	3.2
יפן	4.2	4.2

בהנחה והמחירים מתפלגים נורמלית בכל חברה, בדקו ברמת מובהקות של 5% האם קיים הבדל בין החברות מבחינת המחירים במוצע.

2. מכון המכין לפסיכומטרי טוען שהוא מעלה את ממוצע הציונים ביותר מ-30 נקודות. 8 נבחנים נבדקו לפני ואחרי שהם למדו במכון. להלן התוצאות שהתקבלו:

לפני	506	470	420	640	670	390	500	590
אחרי	570	540	430	610	680	510	520	580

מה מסקנתכם ברמת מובהקות 5%? הניחו שציוני פסיכומטרי מתפלג נורמלית.

ו. בדיקת השערות על שונות

1. זמן ההחלמה ממחלה מסוימת כאשר משתמשים בטיפול מסוים מתפלג נורמלית עם סטיית תקן של 80 שעות. תרופה חדשה נוסתה על 5 חולים. זמני ההחלמה שלהם בשעות היו 38,72,90,110,50. ברמת מובהקות של 5% בדקו האם סטיית התקן של זמן החלמה של התרופה החדשה נמוכה מהתרופה המקורית.

2. הגובה של אוכלוסייה מסוימת נחשב כמתפלג נורמלית על ממוצע של 174 ס"מ וסטיית תקן של 12. במדגם של 20 אנשים מהאוכלוסייה התקבל ממוצע של 171 וסטיית תקן מדגמית 23.

- א. בדקו ברמת מובהקות של 5% האם חל שינוי בשונות הגבהים באוכלוסייה.
 ב. בדקו ברמת מובהקות של 5% האם חל שינוי בתוחלת הגבהים באוכלוסייה.

ז. בדיקת השערות על שתי שונויות.

1. מעוניינים להשוות בין נשים וגברים מבחינת השונות בזמנים שלהם לבצע משימה מסוימת. במדגם של 10 גברים התקבלו התוצאות הבאות לגבי זמני ביצוע המשימה:

$$\sum (y_i - \bar{y})^2 = 204$$

במדגם של 13 נשים התקבלו התוצאות הבאות:

$$\sum (x_i - \bar{x})^2 = 200$$

בדקו ברמת מובהקות של 2% האם קיים הבדל בין השונויות? מה יש להניח?

2. ציוני בחינת הבגרות במתמטיקה מתפלגים נורמלית עם שונות 150. במדגם של 16 נבחנים מתל אביב התקבלה שונות חסרת הטיה-190. במדגם של 25 ירושלמים התקבלה שונות חסרת הטיה-118.

- א. בדקו ברמת מובהקות של 5% האם שונות הציונים במתמטיקה בקרב נבחני תל אביב גבוהה מהשונות בכלל הארץ.
 ב. בדקו ברמת מובהקות של 5% האם שונות ציונים במתמטיקה בקרב תלמידי תל אביב גבוהה מאשר בקרב תלמידי ירושלים.

ח. הגישה המעשית - מובהקות התוצאה - P-VALUE - α_{\min}

1. השכר הממוצע במשק בשנת 2006 היה 7800 ₪ עם סטיית תקן 2000 ₪. במדגם כיום של מאה עובדים התקבל שכר ממוצע 7500 ₪. מטרת המחקר היא לבדוק האם קיום חלה שחיקה בשכר כיום. עבור אילו רמות מובהקות שיבחר החוקר יוחלט לקבל את טענת המחקר?

$$H_0 : \mu = 70$$

$$H_1 : \mu > 70$$

2. לפניך השערות של מחקר :

המשתנה הנחקר מתפלג נורמלית עם סטיית תקן 20. במדגם מאותה אוכלוסייה התקבלו התוצאות הבאות:

$$n = 100$$

$$\bar{x} = 74$$

מהי האלפא המנימלית לדחיית השערת האפס?

3. במשך שנים אחוז המועמדים שהתקבל לפקולטה מסוימת היה 25%. השנה מתוך מדגם של 120 מועמדים התקבלו 22. רוצים לבדוק האם השנה הקשו על תנאי הקבלה.

א. מהי מובהקות התוצאה?

ב. מה תהיה המסקנה ברמת מובהקות של 1% וברמת מובהקות של 5%?

4. במטרה לבדוק האם מטבע הוא הוגן הוא הוטל 100 פעמים. התקבל 58 פעמים "עץ". האם יתכן שחוקר אחד יחליט שהמטבע הוגן ואחר יחליט שהמטבע לא הוגן?

5. הגובה של מתגייסים לצה"ל מתפלג נורמלית. במדגם של 25 מתגייסים מדדו את הגבהים שלהם בס"מ והתקבלו התוצאות הבאות:

$$\bar{x} = 176.2$$

$$\sum (x_i - \bar{x})^2 = 2832$$

מטרת המחקר היא לבדוק האם תוחלת הגבהים של המתגייסים גבוה מ-174 ס"מ באופן מובהק. מהי בקרוב מובהקות התוצאה ועל פיה מה תהיה המסקנה ברמת מובהקות של 6%?

ט. טעויות ועוצמה

1. לפי נתוני משרד הפנים בשנת 1980 למשפחה ממוצעת היה 2.3 ילדים למשפחה עם סטיית תקן 0.4. מעוניינים לבדוק אם כיום ממוצע מספר הילדים למשפחה קטן יותר. לצורך כך הוחלט לדגום 121 משפחות. במדגם התקבל ממוצע 2.17 ילדים למשפחה.
 א. רשמו כלל הכרעה במונחי ממוצע מדגם קריטי ברמת מובהקות של 5%.
 ב. בהמשך לסעיף א מה תהיה המסקנה ומהי הטעות האפשרית במסקנה?
 ג. אם באמת ממוצע מספר הילדים במשפחה פחת לכדי 2.1 מהי העוצמה של הכלל מסעיף א?

2. להלן נתונים על תהליך של בדיקת השערות על תוחלת:

$$H_0 : \mu = 200$$

$$H_1 : \mu \neq 200$$

$$\sigma = 30$$

$$n = 225$$

א. רשום כלל הכרעה במונחי ממוצע מדגם קריטי וברמת מובהקות של 10%.
 ב. בהמשך לסעיף א מהי העוצמה אם התוחלת שווה ל-195?
 ג. הסבר ללא חישוב איך העוצמה תשתנה אם רמת המובהקות תהייה 5%?

3. אחוז הסובלים מתופעות הלוואי מתרופה מסוימת הוא 15%. חברת תרופות טוענת שפיתחה תרופה שאמורה לצמצם את אחוז הסובלים מתופעות לוואי. לצורך בדיקת הטענה הוחלט לבצע מחקר שיכלול 120 חולים שיקבלו את התרופה הנבדקת.
 א. נניח שהתרופה נבדקת אכן מורידה את פרופורציות הסובלים מתופעות הלוואי ל-10%. מהי עצמת המבחן עבור רמת מובהקות של 5%?
 ב. אם המדגם יתבסס על יותר תצפיות כיצד הדבר ישנה את התשובה לשל סעיף א'?

4. בעיר מסוימת היו 20% אקדמאים. בעקבות פתיחת מכללה בעיר לפני כמה שנים מעוניינים לבדוק האם אחוז האקדמאים גדל. מעוניינים שהמחקר יכלול 200 אנשים והוא יהיה ברמת מובהקות של 5%. חשבו את הסיכוי לבצע טעות מסוג שני בהנחה והיום יש 28% אקדמאים.

5. מפעל לייצור צינורות מייצר צינור שקוטרו מתפלג נורמלית עם תוחלת של 50 מ"מ וסטית תקן של 6 מ"מ. במחלקת ביקורת האיכות דוגמים בכל יום 81 צינורות ומוודים את קוטרם, בכדי לבדוק, בעזרת מבחן סטטיסטי, האם מכונת הייצור מכוילת כנדרש או שקוטר הצינורות קטן מהדרוש.
- א. רשום את ההשערות ואת ככל ההכרעה ברמת מובהקות של 5% .
- ב. אם ביום כלשהו מכונת הייצור התקלקלה והיא מייצרת את הצינורות בקוטר שתוחלתו 48 מ"מ בלבד (סטית התקן לא השתנתה), מה ההסתברות שהתקלה לא תתגלה בביקורת האיכות? כיצד נקראת הסתברות זו?
- ג. הסבר ללא חישוב כיצד התשובה לסעיף ב תשתנה אם רמת המובהקות תגדל.
- ד. הסבר ללא חישוב כיצד התשובה לסעיף ב תשתנה אם התוחלת האמיתית היא 47 ולא 48 מ"מ.

י. הקשר בין רווח סמך לבדיקת השערות

1. חוקר מעוניין לבדוק השפעת דיאטה חדשה על רמת הסוכר בדם. ידוע כי מספר מיליגרם הסוכר בסמ"ק דם הוא משתנה מקרי שמתפלג נורמלית עם סטיית תקן 10 מ"ג. נלקח מדגם של 100 נבדקים שניזונו מדיאטה זו. נמצא כי ממוצע מספר המיליגרם סוכר היא 112.6 מ"ג לסמ"ק.

א. בנה רווח סמך ברמת סמך 95% לתוחלת רמת הסוכר בדם אצל הניזונים מדיאטה זו.

ב. ידוע שתוחלת רמת הסוכר בדם באוכלוסייה היא 113 מ"ג לסמ"ק. האם לדעתך ניתן להסיק על סמך תוצאת סעיף א שהדיאטה משפיעה על רמת הסוכר בדם? הסבר.

2. חוקר רצה לבדוק את ההשערות הבאות:

$$H_0 : \mu = 90$$

$$H_1 : \mu \neq 90$$

החוקר בנה רווח סמך לתוחלת ברמת סמך של 95% וקיבל את רווח הסמך הבא: (87,97). אם החוקר מעוניין לבצע בדיקת השערות ברמת מובהקות של 1% האם ניתן להגיע למסקנה ע"ס רווח הסמך? נמקו.

3. במטרה לבדוק האם קיים הבדל בין חברת X לחברת Y מבחינת ממוצע המחירים לשיחות בינ"ל. נגדמו באקראי 7 מדינות ועבור כל מדינה נבדקה עלות דקת שיחה. בהנחה והמחירים מתפלגים נורמלית בנו רווח סמך לממוצע ההפרשים שיבדוק את השערות המחקר ברמת מובהקות של 5%

להלן התוצאות:

המדינה	X	Y
ארה"ב	1.5	1.4
קנדה	2.1	2
הולנד	2.2	1.9
פולין	3	3.1
מצרים	3.5	3.2
סין	3.2	3.2
יפן	4.2	4.2

פתרונות:**פרק א' - בדיקת השערות לתוחלת****שונות האוכלוסיה ידועה**

<u>שאלה 2</u>	<u>שאלה 1</u>
H_0 נדחה	H_0 נקבל
	<u>שאלה 3</u>
	H_0 נדחה

שונות האוכלוסיה לא ידועה

<u>שאלה 2</u>	<u>שאלה 1</u>
H_0 נקבל	H_0 נדחה

פרק ב' - בדיקת השערות על פרופורציה

<u>שאלה 2</u>	<u>שאלה 1</u>
H_0 נדחה	H_0 נדחה
	<u>שאלה 3</u>
	H_0 נקבל

פרק ג' - בדיקת השערות להפרש פרופורציות

<u>שאלה 2</u>	<u>שאלה 1</u>
א. H_0 נדחה	H_0 נקבל
ב. H_0 נדחה	

**פרק ד' - בדיקת השערות להפרש תוחלות
שונויות האוכלוסייה ידועות**

<u>שאלה 2</u>	<u>שאלה 1</u>
נדחה H_0	נקבל H_0

שונויות האוכלוסייה לא ידועות

<u>שאלה 2</u>	<u>שאלה 1</u>
נדחה H_0	נקבל H_0

פרק ה' - בדיקת השערות במדגמים מזווגים

<u>שאלה 2</u>	<u>שאלה 1</u>
נקבל H_0	נקבל H_0

פרק ו' - בדיקת השערות על שונות

<u>שאלה 2</u>	<u>שאלה 1</u>
א. נדחה H_0	נדחה H_0

פרק ז' - בדיקת השערות לשתי שונות

<u>שאלה 2</u>	<u>שאלה 1</u>
א. נקבל H_0	נקבל H_0
ב. נקבל H_0	

פרק ח' - מובהקות התוצאה

<u>שאלה 1</u>	<u>שאלה 2</u>
מעל 0.0668	0.0228
<u>שאלה 3</u>	<u>שאלה 5</u>
א. 0.0455	נקבל H_0

פרק ט' - טעויות ועוצמה

<u>שאלה 1</u>	<u>שאלה 2</u>
ב. נדחה H_0	ב. 0.8051
ג. 1	
<u>שאלה 3</u>	<u>שאלה 4</u>
א. 0.4404	0.1446

פרק י' - הקשר בין בדיקת השערות לרווח סמך

<u>שאלה 1</u>	<u>שאלה 3</u>
(110.64,114.56)	(-0.241,0.041)